

## 特長

- 2チャンネル同時サンプリングADC
- SNR: 73.2dB
- SFDR: 90dB
- 低消費電力: 95mW/67mW/50mW (合計)、  
48mW/34mW/25mW (チャンネル当たり)
- 単一1.8V電源
- CMOS、DDR CMOSまたはDDR LVDS出力
- 選択可能な入力範囲: 1V<sub>p-p</sub> ~ 2V<sub>p-p</sub>
- 750MHzのフルパワー帯域幅サンプル/ホールド
- オプションのデータ出力ランダムマイザ
- オプションのクロック・デューティ・サイクル・スタビライザ
- スリープ・モードとナップ・モード
- 設定用のシリアルSPIポート
- 64ピン (9mm×9mm) QFNパッケージ

## アプリケーション

- 通信
- セルラー基地局
- ソフトウェア無線
- 携帯型の医療用画像処理
- マルチチャンネル・データ収集
- 非破壊試験

## 概要

LTC<sup>®</sup>2142-14/LTC2141-14/LTC2140-14は、広いダイナミックレンジの高周波信号をデジタル化する2チャンネル同時サンプリング14ビットA/Dコンバータです。SNRが73.2dB、SFDRが90dBという優れたAC特性を備えているため、要求の厳しい通信アプリケーションに最適です。また、ジッタがわずか0.08ps<sub>RMS</sub>なので、優れたノイズ性能を維持しながらIF周波数をアンダーサンプリングできます。

DC仕様では、±1LSB (標準) INL、±0.3LSB (標準)のDNL、およびミッシング・コードがないことが全温度範囲で規定されています。遷移ノイズは1.2LSB<sub>RMS</sub>です。

デジタル出力は、フルレートCMOS、ダブルデータレートCMOS、ダブルデータレートLVDSのいずれかに設定可能です。独立した出力電源により、1.2V ~ 1.8VのCMOS出力振幅が可能です。

ENC<sup>+</sup>およびENC<sup>-</sup>入力は、正弦波、PECL、LVDS、TTL、またはCMOS入力により、差動またはシングルエンドでドライブできます。また、オプションのクロック・デューティ・サイクル・スタビライザにより、広範なクロック・デューティ・サイクルにおいてフルスピードで高性能を実現できます。

LT、LT、LTC、LTM、Linear TechnologyおよびLinearのロゴは、リニアテクノロジー社の登録商標です。その他すべての商標の所有権は、それぞれの所有者に帰属します。

## 標準的応用例

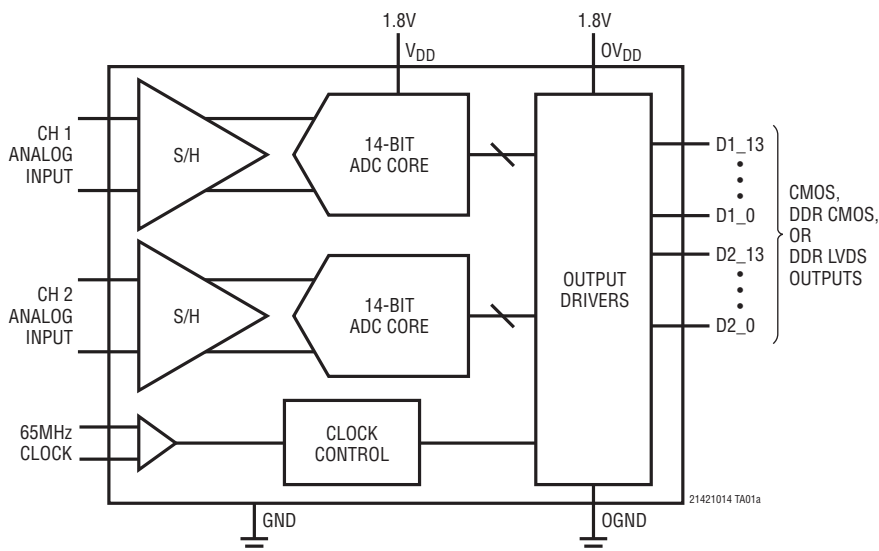

2 トーン FFT、 $f_{IN} = 70\text{MHz}$  および  $69\text{MHz}$

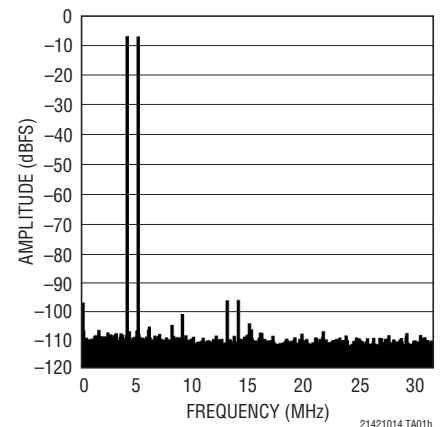

# LTC2142-14/ LTC2141-14/LTC2140-14

## 絶対最大定格 (Note 1, 2)

電源電圧 ( $V_{DD}$ ,  $OV_{DD}$ ) .....  $-0.3V \sim 2V$   
 アナログ入力電圧 ( $A_{IN}^+$ ,  $A_{IN}^-$ ,  
 PAR/SER, SENSE) (Note 3) .....  $-0.3V \sim (V_{DD} + 0.2V)$   
 デジタル入力電圧 ( $ENC^+$ ,  $ENC^-$ ,  
 $\overline{CS}$ , SDI, SCK) (Note 4) .....  $-0.3V \sim 3.9V$   
 SDO (Note 4) .....  $-0.3V \sim 3.9V$

デジタル出力電圧 .....  $-0.3V \sim (OV_{DD} + 0.3V)$   
 動作温度範囲  
 LTC2142C, LTC2141C, LTC2140C .....  $0^\circ C \sim 70^\circ C$   
 LTC2142I, LTC2141I, LTC2140I .....  $-40^\circ C \sim 85^\circ C$   
 保存温度範囲 .....  $-65^\circ C \sim 150^\circ C$

## ピン配置

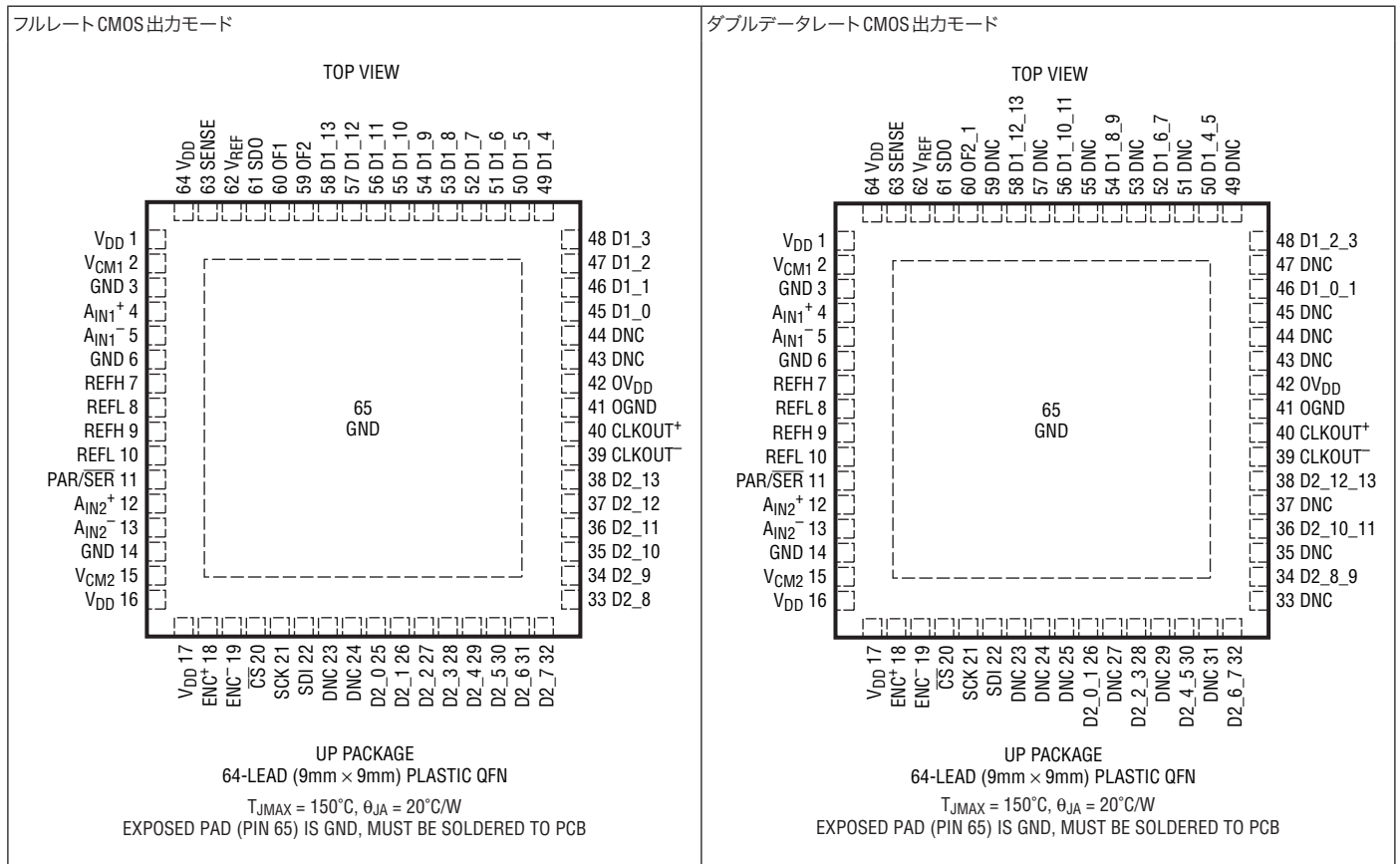

## ピン配置

ダブルデータレートLVDS出力モード

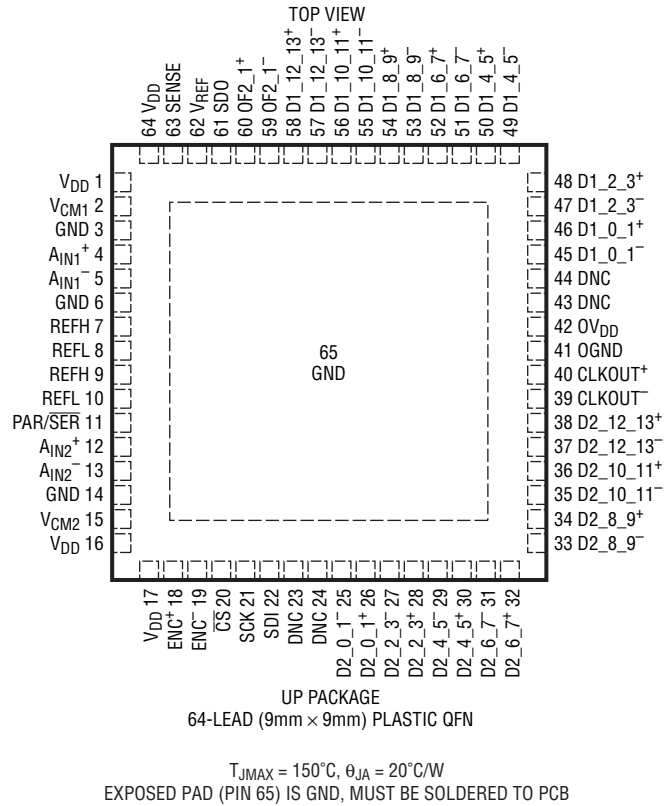

## 発注情報

無鉛仕上げ	テープアンドリール	製品マーキング*	パッケージ	温度範囲
LTC2142CUP-14#PBF	LTC2142CUP-14#TRPBF	LTC2142UP-14	64-Lead (9mm × 9mm) Plastic QFN	0°C to 70°C
LTC2142IUP-14#PBF	LTC2142IUP-14#TRPBF	LTC2142UP-14	64-Lead (9mm × 9mm) Plastic QFN	-40°C to 85°C
LTC2141CUP-14#PBF	LTC2141CUP-14#TRPBF	LTC2141UP-14	64-Lead (9mm × 9mm) Plastic QFN	0°C to 70°C
LTC2141IUP-14#PBF	LTC2141IUP-14#TRPBF	LTC2141UP-14	64-Lead (9mm × 9mm) Plastic QFN	-40°C to 85°C
LTC2140CUP-14#PBF	LTC2140CUP-14#TRPBF	LTC2140UP-14	64-Lead (9mm × 9mm) Plastic QFN	0°C to 70°C
LTC2140IUP-14#PBF	LTC2140IUP-14#TRPBF	LTC2140UP-14	64-Lead (9mm × 9mm) Plastic QFN	-40°C to 85°C

さらに広い動作温度範囲で規定されるデバイスについては、弊社または弊社代理店にお問い合わせください。\* 温度グレードは出荷時のコンテナのラベルで識別されます。非標準の鉛仕上げの製品の詳細については、弊社へお問い合わせください。

無鉛仕上げの製品マーキングの詳細については、<http://www.linear-tech.co.jp/designtools/leadfree/> をご覧ください。テープアンドリールの仕様の詳細については、<http://www.linear-tech.co.jp/tapeandree/> をご覧ください。

# LTC2142-14/ LTC2141-14/LTC2140-14

**コンバータ特性** ●は全動作温度範囲での規格値を意味する。それ以外は  $T_A = 25^\circ\text{C}$  での値 (Note 5)。

PARAMETER	CONDITIONS	LTC2142-14			LTC2141-14			LTC2140-14			UNITS	
		MIN	TYP	MAX	MIN	TYP	MAX	MIN	TYP	MAX		
Resolution (No Missing Codes)		●	14		14		14		14		Bits	
Integral Linearity Error	Differential Analog Input (Note 6)	●	-2.4	±1	2.4	-2.4	±1	2.4	-2.4	±1	2.4	LSB
Differential Linearity Error	Differential Analog Input	●	-0.8	±0.3	0.8	-0.8	±0.3	0.8	-0.8	±0.3	0.8	LSB
Offset Error	(Note 7)	●	-9	±1.5	9	-9	±1.5	9	-9	±1.5	9	mV
Gain Error	Internal Reference External Reference	●	-1.5	±1.5 -0.3	1.1	-1.5	±1.5 -0.3	1.1	-1.5	±1.5 -0.3	1.1	%FS %FS
Offset Drift				±10		±10		±10		±10		$\mu\text{V}/^\circ\text{C}$
Full-Scale Drift	Internal Reference External Reference			±30 ±10		±30 ±10		±30 ±10		±30 ±10		ppm/ $^\circ\text{C}$ ppm/ $^\circ\text{C}$
Gain Matching				±0.2		±0.2		±0.2		±0.2		%FS
Offset Matching				±1.5		±1.5		±1.5		±1.5		mV
Transition Noise				1.23		1.31		1.19		1.19		LSBRMS

**アナログ入力** ●は全動作温度範囲での規格値を意味する。それ以外は  $T_A = 25^\circ\text{C}$  での値 (Note 5)。

SYMBOL	PARAMETER	CONDITIONS		MIN	TYP	MAX	UNITS
$V_{IN}$	Analog Input Range ( $A_{IN}^+ - A_{IN}^-$ )	$1.7\text{V} < V_{DD} < 1.9\text{V}$	●		1 to 2		$V_{P-P}$
$V_{IN(CM)}$	Analog Input Common Mode ( $A_{IN}^+ + A_{IN}^-$ )/2	Differential Analog Input (Note 8)	●	0.7	$V_{CM}$	1.25	V
$V_{SENSE}$	External Voltage Reference Applied to SENSE	External Reference Mode	●	0.625	1.250	1.300	V
$I_{INCM}$	Analog Input Common Mode Current	Per Pin, 65Msps Per Pin, 40Msps Per Pin, 25Msps			81 50 31		$\mu\text{A}$ $\mu\text{A}$ $\mu\text{A}$
$I_{IN1}$	Analog Input Leakage Current (No Encode)	$0 < A_{IN}^+, A_{IN}^- < V_{DD}$	●	-1.5		1.5	$\mu\text{A}$
$I_{IN2}$	PAR/SER Input Leakage Current	$0 < \text{PAR/SER} < V_{DD}$	●	-3		3	$\mu\text{A}$
$I_{IN3}$	SENSE Input Leakage Current	$0.625 < \text{SENSE} < 1.3\text{V}$	●	-3		3	$\mu\text{A}$
$t_{AP}$	Sample-and-Hold Acquisition Delay Time				0		ns
$t_{JITTER}$	Sample-and-Hold Acquisition Delay Jitter	Single-Ended Encode Differential Encode			0.08 0.10		pSRMS pSRMS
CMRR	Analog Input Common Mode Rejection Ratio				80		dB
BW-3B	Full-Power Bandwidth	Figure 6 Test Circuit			750		MHz

**ダイナミック精度** ●は全動作温度範囲での規格値を意味する。それ以外は $T_A = 25^\circ\text{C}$ での値。 $A_{IN} = -1\text{dBFS}$  (Note 5)。

SYMBOL	PARAMETER	CONDITIONS	LTC2142-14			LTC2141-14			LTC2140-14			UNITS
			MIN	TYP	MAX	MIN	TYP	MAX	MIN	TYP	MAX	
SNR	Signal-to-Noise Ratio	5MHz Input		73.2		72.8		73.7			dBFS	
		30MHz Input	●	73.2		72.8		73.7			dBFS	
		70MHz Input		73.1		72.7		73.6			dBFS	
		140MHz Input		72.7		72.4		73.2			dBFS	
SFDR	Spurious Free Dynamic Range 2nd Harmonic	5MHz Input		90		90		90			dBFS	
		30MHz Input	●	90		90		90			dBFS	
		70MHz Input		89		89		89			dBFS	
		140MHz Input		84		84		84			dBFS	
	Spurious Free Dynamic Range 3rd Harmonic	5MHz Input		90		90		90			dBFS	
		30MHz Input	●	90		90		90			dBFS	
		70MHz Input		89		89		89			dBFS	
	Spurious Free Dynamic Range 4th Harmonic or Higher	5MHz Input		95		95		95			dBFS	
		30MHz Input	●	95		95		95			dBFS	
70MHz Input			95		95		95			dBFS		
S/(N+D)	Signal-to-Noise Plus Distortion Ratio	5MHz Input		73.1		72.7		73.5			dBFS	
		30MHz Input	●	73.1		72.7		73.5			dBFS	
		70MHz Input		72.9		72.5		73.4			dBFS	
		140MHz Input		72.2		72		72.7			dBFS	
	Crosstalk	10MHz Input		-110		-110		-110			dBc	

**内部リファレンスの特性** ●は全動作温度範囲での規格値を意味する。それ以外は $T_A = 25^\circ\text{C}$ での値 (Note 5)。

PARAMETER	CONDITIONS	MIN	TYP	MAX	UNITS
$V_{CM}$ Output Voltage	$I_{OUT} = 0$	$0.5 \cdot V_{DD} - 25\text{mV}$	$0.5 \cdot V_{DD}$	$0.5 \cdot V_{DD} + 25\text{mV}$	V
$V_{CM}$ Output Temperature Drift			$\pm 25$		ppm/ $^\circ\text{C}$
$V_{CM}$ Output Resistance	$-600\mu\text{A} < I_{OUT} < 1\text{mA}$		4		$\Omega$
$V_{REF}$ Output Voltage	$I_{OUT} = 0$	1.225	1.250	1.275	V
$V_{REF}$ Output Temperature Drift			$\pm 25$		ppm/ $^\circ\text{C}$
$V_{REF}$ Output Resistance	$-400\mu\text{A} < I_{OUT} < 1\text{mA}$		7		$\Omega$
$V_{REF}$ Line Regulation	$1.7\text{V} < V_{DD} < 1.9\text{V}$		0.6		mV/V

# LTC2142-14/ LTC2141-14/LTC2140-14

デジタル入力とデジタル出力 ●は全動作温度範囲での規格値を意味する。それ以外は  $T_A = 25^\circ\text{C}$  での値 (Note 5)。

SYMBOL	PARAMETER	CONDITIONS		MIN	TYP	MAX	UNITS
<b>エンコード入力 (ENC<sup>+</sup>, ENC<sup>-</sup>)</b>							
<b>差動エンコード・モード (ENC<sup>-</sup> は GND に接続されていない)</b>							
V <sub>ID</sub>	Differential Input Voltage	(Note 8)	●	0.2			V
V <sub>ICM</sub>	Common Mode Input Voltage	Internally Set Externally Set (Note 8)	●	1.1	1.2	1.6	V V
V <sub>IN</sub>	Input Voltage Range	ENC <sup>+</sup> , ENC <sup>-</sup> to GND	●	0.2		3.6	V
R <sub>IN</sub>	Input Resistance	(See Figure 10)			10		k $\Omega$
C <sub>IN</sub>	Input Capacitance	(Note 8)			3.5		pF
<b>シングルエンド・エンコード・モード (ENC<sup>-</sup> は GND に接続されている)</b>							
V <sub>IH</sub>	High Level Input Voltage	V <sub>DD</sub> = 1.8V	●	1.2			V
V <sub>IL</sub>	Low Level Input Voltage	V <sub>DD</sub> = 1.8V	●			0.6	V
V <sub>IN</sub>	Input Voltage Range	ENC <sup>+</sup> to GND	●	0		3.6	V
R <sub>IN</sub>	Input Resistance	(See Figure 11)			30		k $\Omega$
C <sub>IN</sub>	Input Capacitance	(Note 8)			3.5		pF
<b>デジタル入力 (CS<sup>-</sup>, SDI, SCK はシリアルまたはパラレル・プログラミング・モード。SDO はパラレル・プログラミング・モード)</b>							
V <sub>IH</sub>	High Level Input Voltage	V <sub>DD</sub> = 1.8V	●	1.3			V
V <sub>IL</sub>	Low Level Input Voltage	V <sub>DD</sub> = 1.8V	●			0.6	V
I <sub>IN</sub>	Input Current	V <sub>IN</sub> = 0V to 3.6V	●	-10		10	$\mu\text{A}$
C <sub>IN</sub>	Input Capacitance	(Note 8)			3		pF
<b>SDO の出力 (シリアル・プログラミング・モード。オープン・ドレイン出力。SDO を使用する場合は 2k<math>\Omega</math> のプルアップ抵抗が必要)</b>							
R <sub>OL</sub>	Logic Low Output Resistance to GND	V <sub>DD</sub> = 1.8V, SDO = 0V			200		$\Omega$
I <sub>OH</sub>	Logic High Output Leakage Current	SDO = 0V to 3.6V	●	-10		10	$\mu\text{A}$
C <sub>OUT</sub>	Output Capacitance	(Note 8)			3		pF
<b>デジタル・データ出力 (CMOS モード: フルデータレートとダブルデータレート)</b>							
<b>OV<sub>DD</sub> = 1.8V</b>							
V <sub>OH</sub>	High Level Output Voltage	I <sub>O</sub> = -500 $\mu\text{A}$	●	1.750	1.790		V
V <sub>OL</sub>	Low Level Output Voltage	I <sub>O</sub> = 500 $\mu\text{A}$	●		0.010	0.050	V
<b>OV<sub>DD</sub> = 1.5V</b>							
V <sub>OH</sub>	High Level Output Voltage	I <sub>O</sub> = -500 $\mu\text{A}$			1.488		V
V <sub>OL</sub>	Low Level Output Voltage	I <sub>O</sub> = 500 $\mu\text{A}$			0.010		V
<b>OV<sub>DD</sub> = 1.2V</b>							
V <sub>OH</sub>	High Level Output Voltage	I <sub>O</sub> = -500 $\mu\text{A}$			1.185		V
V <sub>OL</sub>	Low Level Output Voltage	I <sub>O</sub> = 500 $\mu\text{A}$			0.010		V
<b>デジタル・データ出力 (LVDS モード)</b>							
V <sub>OD</sub>	Differential Output Voltage	100 $\Omega$ Differential Load, 3.5mA Mode 100 $\Omega$ Differential Load, 1.75mA Mode	●	247	350 175	454	mV mV
V <sub>OS</sub>	Common Mode Output Voltage	100 $\Omega$ Differential Load, 3.5mA Mode 100 $\Omega$ Differential Load, 1.75mA Mode	●	1.125	1.250 1.250	1.375	V V
R <sub>TERM</sub>	On-Chip Termination Resistance	Termination Enabled, OV <sub>DD</sub> = 1.8V			100		$\Omega$

# LTC2142-14/ LTC2141-14/LTC2140-14

**電源要件** ●は全動作温度範囲での規格値を意味する。それ以外は  $T_A = 25^\circ\text{C}$  での値 (Note 9)。

SYMBOL	PARAMETER	CONDITIONS	LTC2142-14			LTC2141-14			LTC2140-14			UNITS	
			MIN	TYP	MAX	MIN	TYP	MAX	MIN	TYP	MAX		
<b>CMOS出力モード:フルデータレートとダブルデータレート</b>													
$V_{DD}$	Analog Supply Voltage	(Note 10)	●	1.7	1.8	1.9	1.7	1.8	1.9	1.7	1.8	1.9	V
$OV_{DD}$	Output Supply Voltage	(Note 10)	●	1.1	1.8	1.9	1.1	1.8	1.9	1.1	1.8	1.9	V
$I_{VDD}$	Analog Supply Current	DC Input Sine Wave Input	●		52.7 53	59		37.1 37.3	42		27.9 28.1	33	mA mA
$I_{OVDD}$	Digital Supply Current	Sine Wave Input, $OV_{DD} = 1.2\text{V}$			4.4			2.7			1.7		mA
$P_{DISS}$	Power Dissipation	DC Input Sine Wave Input, $OV_{DD} = 1.2\text{V}$	●		94.9 100.7	107		66.8 70.4	76		50.2 52.6	60	mW mW
<b>LVDS出力モード</b>													
$V_{DD}$	Analog Supply Voltage	(Note 10)	●	1.7	1.8	1.9	1.7	1.8	1.9	1.7	1.8	1.9	V
$OV_{DD}$	Output Supply Voltage	(Note 10)	●	1.7	1.8	1.9	1.7	1.8	1.9	1.7	1.8	1.9	V
$I_{VDD}$	Analog Supply Current	Sine Input, 1.75mA Mode Sine Input, 3.5mA Mode	●		54.4 55.8	63		38.7 40.2	46		29.5 30.9	37	mA mA
$I_{OVDD}$	Digital Supply Current ( $OV_{DD} = 1.8\text{V}$ )	Sine Input, 1.75mA Mode Sine Input, 3.5mA Mode	●		34.3 65.7	75		33.9 65.3	75		33.7 65.1	75	mA mA
$P_{DISS}$	Power Dissipation	Sine Input, 1.75mA Mode Sine Input, 3.5mA Mode	●		160 219	249		131 190	218		114 173	202	mW mW
<b>すべての出力モード</b>													
$P_{SLEEP}$	Sleep Mode Power				1			1			1		mW
$P_{NAP}$	Nap Mode Power				10			10			10		mW
$P_{DIFFCLK}$	Power Increase with Differential Encode Mode Enabled (No Increase for Nap or Sleep Modes)				20			20			20		mW

**タイミング特性** ●は全動作温度範囲での規格値を意味する。それ以外は  $T_A = 25^\circ\text{C}$  での値 (Note 5)。

SYMBOL	PARAMETER	CONDITIONS	LTC2142-14			LTC2141-14			LTC2140-14			UNITS	
			MIN	TYP	MAX	MIN	TYP	MAX	MIN	TYP	MAX		
$f_s$	Sampling Frequency	(Note 10)	●	1		65	1		40	1		25	MHz
$t_L$	ENC Low Time (Note 8)	Duty Cycle Stabilizer Off	●	7.3	7.69	500	11.88	12.5	500	19	20	500	ns
		Duty Cycle Stabilizer On	●	2	7.69	500	2	12.5	500	2	20	500	ns
$t_H$	ENC High Time (Note 8)	Duty Cycle Stabilizer Off	●	7.3	7.69	500	11.88	12.5	500	19	20	500	ns
		Duty Cycle Stabilizer On	●	2	7.69	500	2	12.5	500	2	20	500	ns
$t_{AP}$	Sample-and-Hold Acquisition Delay Time				0			0			0		ns
SYMBOL	PARAMETER	CONDITIONS	MIN	TYP	MAX	MIN	TYP	MAX	MIN	TYP	MAX	UNITS	
<b>デジタル・データ出力 (CMOS モード:フルデータレートとダブルデータレート)</b>													
$t_D$	ENC to Data Delay	$C_L = 5\text{pF}$ (Note 8)	●	1.1		1.7		3.1				ns	
$t_C$	ENC to CLKOUT Delay	$C_L = 5\text{pF}$ (Note 8)	●	1		1.4		2.6				ns	
$t_{SKEW}$	DATA to CLKOUT Skew	$t_D - t_C$ (Note 8)	●	0		0.3		0.6				ns	
	Pipeline Latency	Full Data Rate Mode Double Data Rate Mode						6 6.5				Cycles Cycles	

21421014fa

# LTC2142-14/ LTC2141-14/LTC2140-14

**タイミング特性** ●は全動作温度範囲での規格値を意味する。それ以外は  $T_A = 25^\circ\text{C}$  での値 (Note 5)。

SYMBOL	PARAMETER	CONDITIONS		MIN	TYP	MAX	UNITS
<b>デジタル・データ出力 (LVDS モード)</b>							
$t_D$	ENC to Data Delay	$C_L = 5\text{pF}$ (Note 8)	●	1.1	1.8	3.2	ns
$t_C$	ENC to CLKOUT Delay	$C_L = 5\text{pF}$ (Note 8)	●	1	1.5	2.7	ns
$t_{\text{SKEW}}$	DATA to CLKOUT Skew	$t_D - t_C$ (Note 8)	●	0	0.3	0.6	ns
	Pipeline Latency				6.5		Cycles
<b>SPIポートのタイミング (Note 8)</b>							
$t_{\text{SCK}}$	SCK Period	Write Mode Readback Mode, $C_{\text{SDO}} = 20\text{pF}$ , $R_{\text{PULLUP}} = 2\text{k}$	● ●	40 250			ns ns
$t_S$	$\overline{\text{CS}}$ to SCK Setup Time		●	5			ns
$t_H$	SCK to $\overline{\text{CS}}$ Setup Time		●	5			ns
$t_{\text{DS}}$	SDI Setup Time		●	5			ns
$t_{\text{DH}}$	SDI Hold Time		●	5			ns
$t_{\text{DO}}$	SCK Falling to SDO Valid	Readback Mode, $C_{\text{SDO}} = 20\text{pF}$ , $R_{\text{PULLUP}} = 2\text{k}$	●			125	ns

**Note 1:** 絶対最大定格に記載された値を超えるストレスはデバイスに永続的損傷を与える可能性がある。また、長期にわたって絶対最大定格条件に曝すと、デバイスの信頼性と寿命に悪影響を与える可能性がある。

**Note 2:** すべての電圧値は (注記がない限り) GND と OGND を短絡した状態の GND を基準としている。

**Note 3:** これらのピンの電圧を GND より低くするか、 $V_{\text{DD}}$  より高くすると、内部のダイオードによってクランプされる。この製品は、GND より低いか、または  $V_{\text{DD}}$  より高い電圧でラッチアップを生じることなしに 100mA を超える入力電流を処理することができる。

**Note 4:** これらのピンの電圧を GND より低くすると、その電圧は内部のダイオードによってクランプされる。これらのピンの電圧を  $V_{\text{DD}}$  より高くすると、その電圧は内部のダイオードによってクランプされない。この製品は、GND より低い電圧で、ラッチアップを生じることなく 100mA を超える入力電流を処理することができる。

**Note 5:** 注記がない限り、 $V_{\text{DD}} = \text{OV}_{\text{DD}} = 1.8\text{V}$ 、 $f_{\text{SAMPLE}} = 65\text{MHz}$  (LTC2142)、40MHz (LTC2141)、または 25MHz (LTC2140)、LVDS 出力、差動  $\text{ENC}^+/\text{ENC}^- = 2V_{\text{P-P}}$  の正弦波、入力範囲 = 差動ドライブで  $2V_{\text{P-P}}$ 。

**Note 6:** 積分非直線性は、伝達曲線に最もよく合致する直線からのコードの偏差として定義されている。偏差は量子化幅の中心から測定される。

**Note 7:** オフセット誤差は、2 の補数出力モードで出力コードが 00 0000 0000 0000 と 11 1111 1111 1111 の間を行ったり来たりするとき、 $-0.5\text{LSB}$  から測定したオフセット電圧である。

**Note 8:** 設計によって保証されているが、テストされない。

**Note 9:** 注記がない限り、 $V_{\text{DD}} = 1.8\text{V}$ 、 $f_{\text{SAMPLE}} = 65\text{MHz}$  (LTC2142)、40MHz (LTC2141)、または 25MHz (LTC2140)、CMOS 出力、 $\text{ENC}^+$  = シングルエンドの 1.8V 方形波、 $\text{ENC}^- = 0\text{V}$ 、入力範囲 = 差動ドライブで  $2V_{\text{P-P}}$ 、各デジタル出力に 5pF の負荷。電源電流および電力損失の規格値はデバイス全体の合計値であり、1 チャンネルあたりの値ではない。

**Note 10:** 推奨動作条件。



## 標準的性能特性

LTC2142-14: 積分非直線性 (INL)

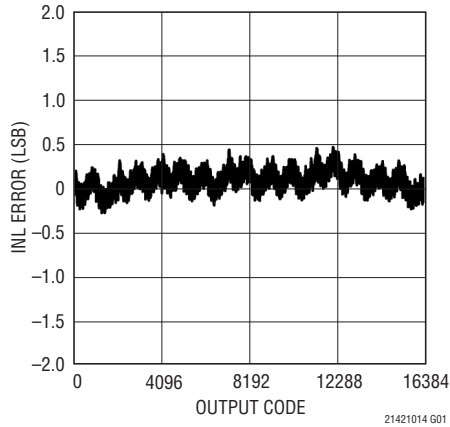

LTC2142-14: 微分非直線性 (DNL)

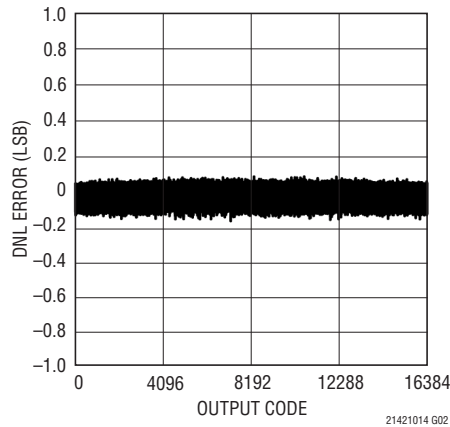

LTC2142-14: 64kポイントのFFT、  
 $f_{IN} = 5\text{MHz}$ 、 $-1\text{dBFS}$ 、 $65\text{Mps}$

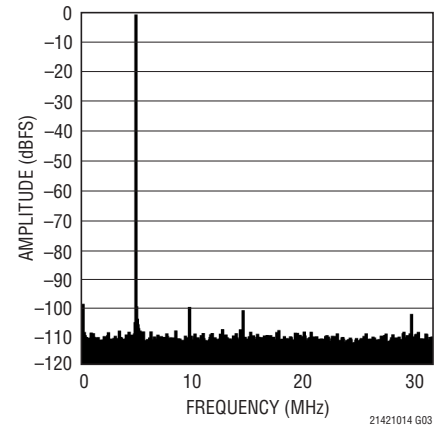

LTC2142-14: 64kポイントのFFT、  
 $f_{IN} = 30\text{MHz}$ 、 $-1\text{dBFS}$ 、 $65\text{Mps}$

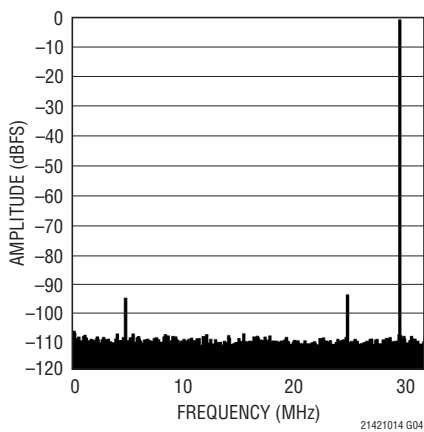

LTC2142-14: 64kポイントのFFT、  
 $f_{IN} = 70\text{MHz}$ 、 $-1\text{dBFS}$ 、 $65\text{Mps}$

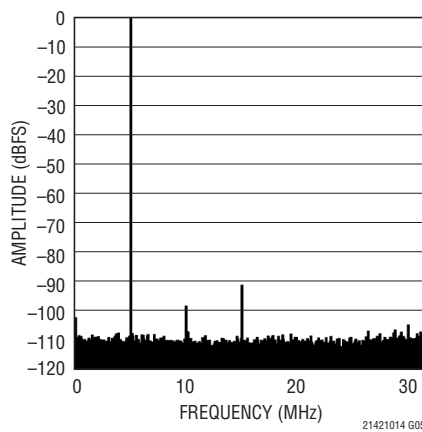

LTC2142-14: 64kポイントのFFT、  
 $f_{IN} = 140\text{MHz}$ 、 $-1\text{dBFS}$ 、 $65\text{Mps}$

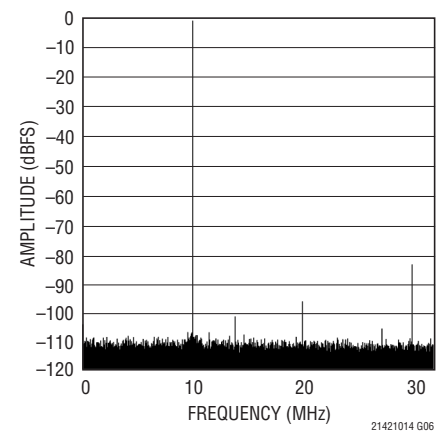

LTC2142-14: 64kポイントの2トーンFFT、  
 $f_{IN} = 69\text{MHz}$ 、 $70\text{MHz}$ 、 $-7\text{dBFS}$ 、 $65\text{Mps}$

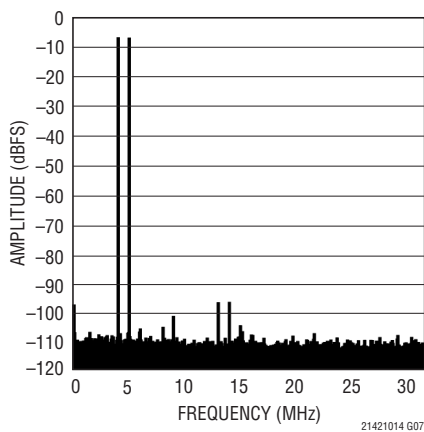

LTC2142-14: 短絡入力  
のヒストグラム

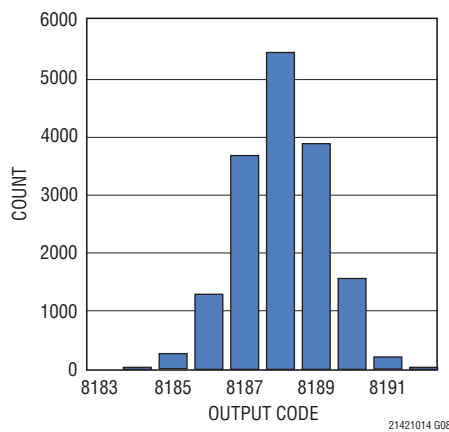

LTC2142-14: SNRと入力周波数、  
 $-1\text{dBFS}$ 、 $65\text{Mps}$ 、 $2\text{V}$ 範囲

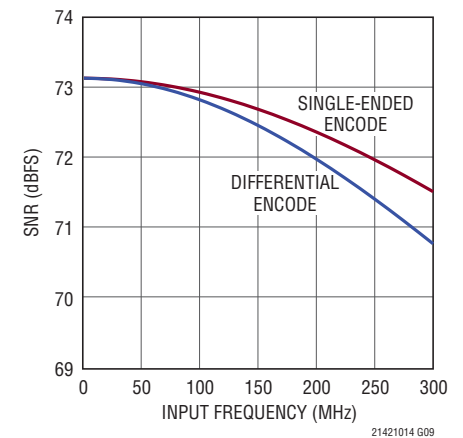

# LTC2142-14/ LTC2141-14/LTC2140-14

## 標準的性能特性

LTC2142-14: 2次および3次高調波と  
入力周波数、-1dBFS、65Mps、2V範囲

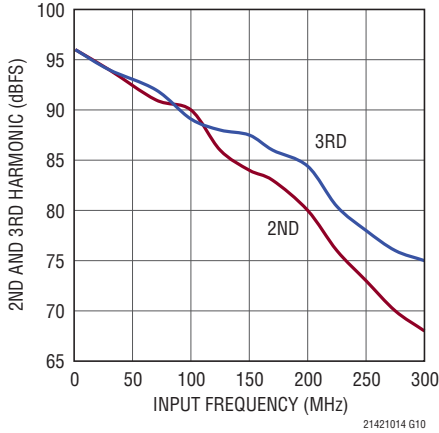

LTC2142-14: 2次および3次高調波と  
入力周波数、-1dBFS、65Mps、1V範囲

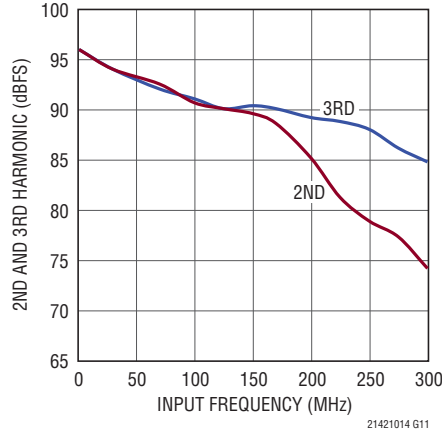

LTC2142-14: SFDRと入力レベル、  
 $f_{IN} = 70\text{MHz}$ 、65Mps、2V範囲

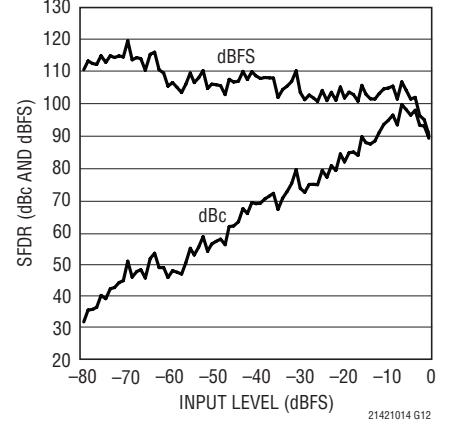

LTC2142-14:  $I_{VDD}$ とサンプル・レート、  
各チャンネルに5MHz、-1dBFSの  
正弦波入力

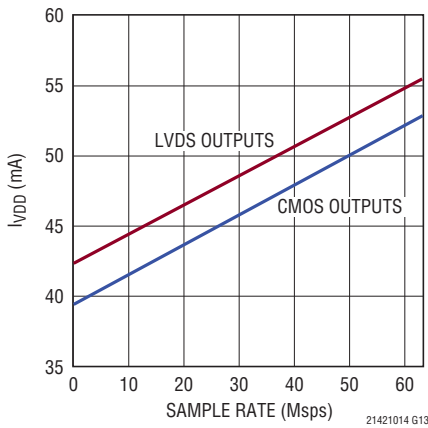

LTC2142-14:  $I_{VDD}$ とサンプル・レート、  
各チャンネルに5MHz、-1dBFSの  
正弦波入力

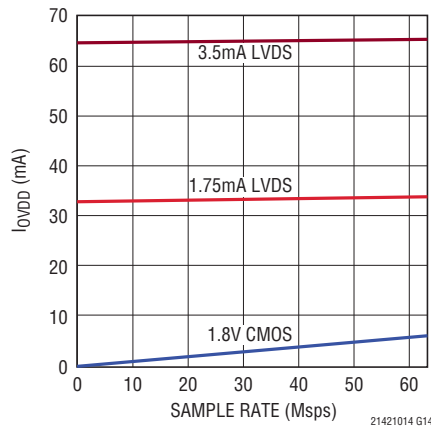

LTC2142-14: SNRとSENSE、  
 $f_{IN} = 5\text{MHz}$ 、-1dBFS

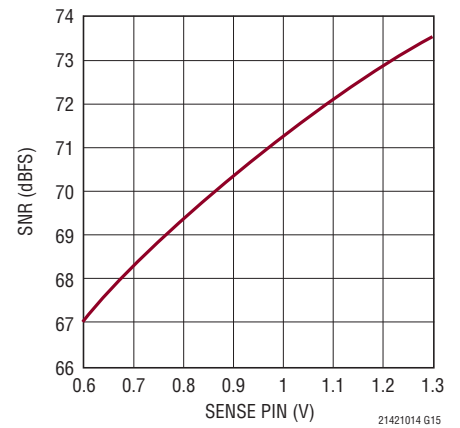

LTC2141-14: 積分非直線性 (INL)

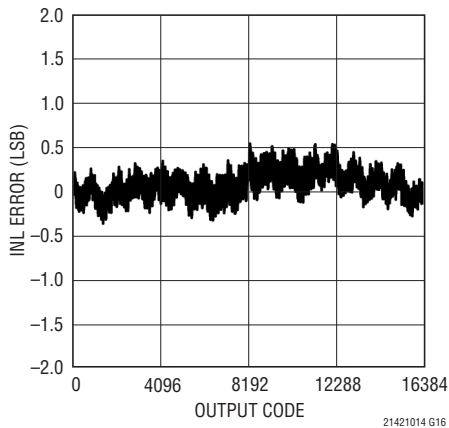

LTC2141-14: 微分非直線性 (DNL)

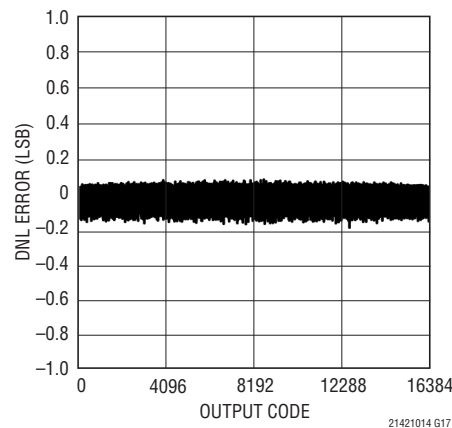

LTC2141-14: 64kポイントのFFT、  
 $f_{IN} = 5\text{MHz}$ 、-1dBFS、40Mps

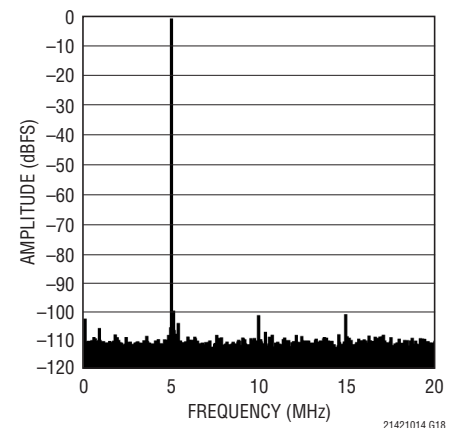

21421014fa

## 標準的性能特性

LTC2141-14: 64kポイントのFFT、  
 $f_{IN} = 30\text{MHz}$ 、 $-1\text{dBFS}$ 、 $40\text{Mps}$

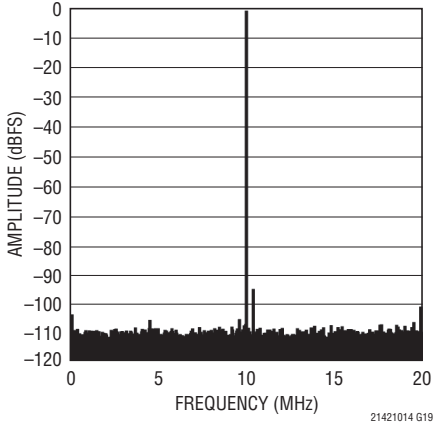

LTC2141-14: 64kポイントのFFT、  
 $f_{IN} = 70\text{MHz}$ 、 $-1\text{dBFS}$ 、 $40\text{Mps}$

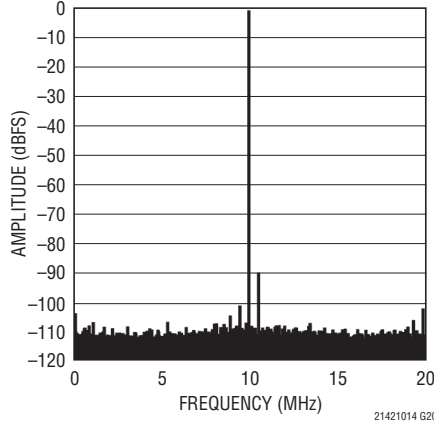

LTC2141-14: 64kポイントのFFT、  
 $f_{IN} = 140\text{MHz}$ 、 $-1\text{dBFS}$ 、 $40\text{Mps}$

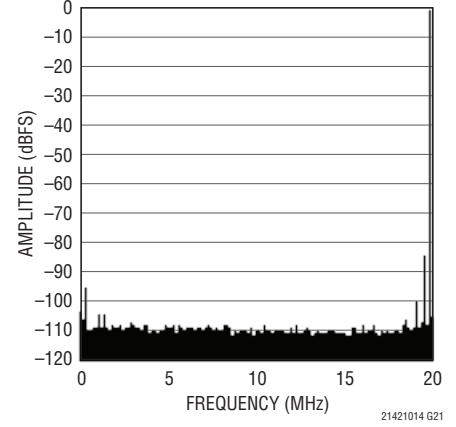

LTC2141-14: 64kポイントの  
2トーンFFT、 $f_{IN} = 69\text{MHz}$ 、 $70\text{MHz}$ 、  
 $-7\text{dBFS}$ 、 $40\text{Mps}$

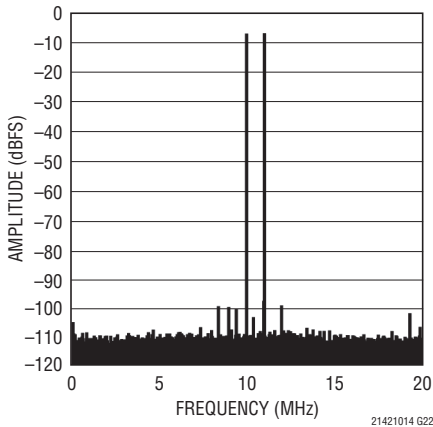

LTC2141-14: 短絡入力  
のヒストグラム

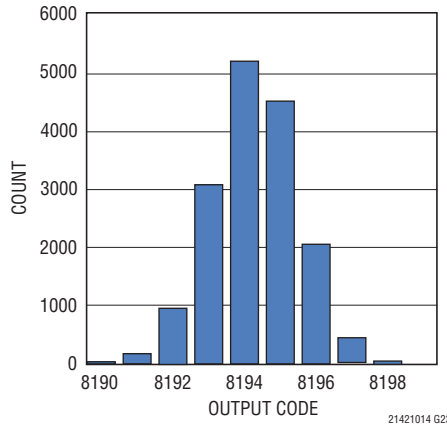

LTC2141-14: SNRと入力周波数、  
 $-1\text{dBFS}$ 、 $105\text{Mps}$ 、 $2\text{V}$  範囲

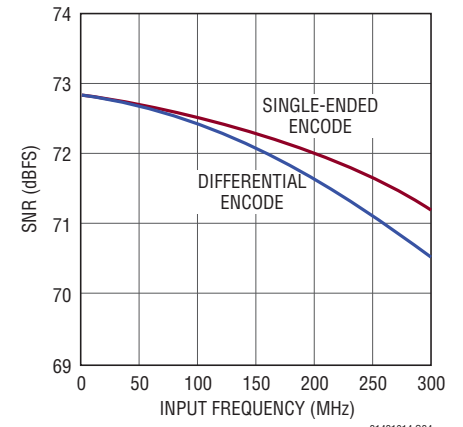

LTC2141-14: 2次および3次高調波と  
入力周波数、 $-1\text{dBFS}$ 、 $40\text{Mps}$ 、 $2\text{V}$  範囲

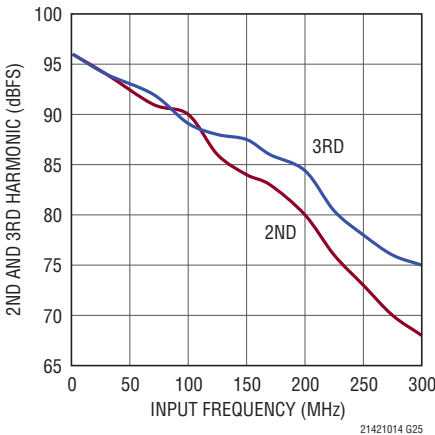

LTC2141-14: 2次および3次高調波と  
入力周波数、 $-1\text{dBFS}$ 、 $40\text{Mps}$ 、 $1\text{V}$  範囲

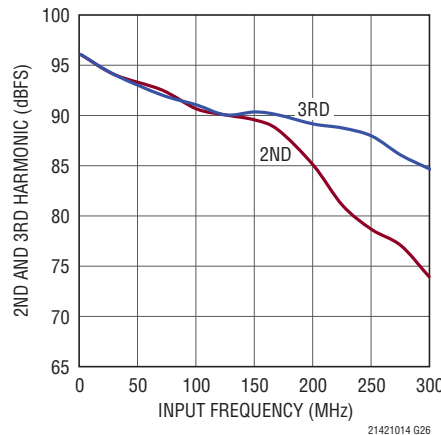

LTC2141-14: SFDRと入力レベル、  
 $f_{IN} = 70\text{MHz}$ 、 $40\text{Mps}$ 、 $2\text{V}$  範囲

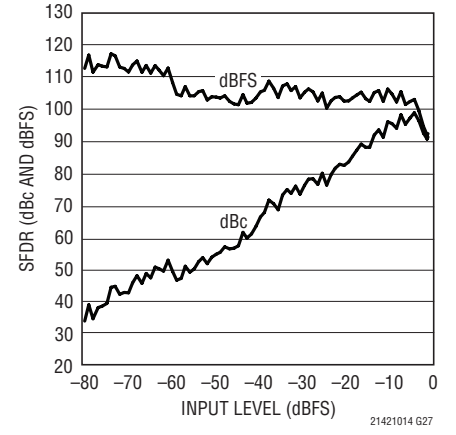

21421014fa

# LTC2142-14/ LTC2141-14/LTC2140-14

## 標準的性能特性

LTC2141-14:  $I_{VDD}$ とサンプル・レート、  
各チャンネルに5MHz、-1dBFSの  
正弦波入力

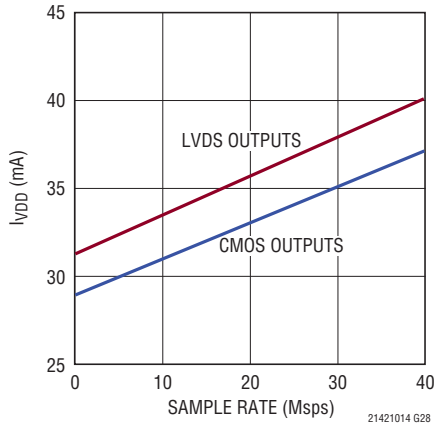

LTC2141-14:  $I_{OVD}$ とサンプル・レート、  
各チャンネルに5MHz、-1dBFSの  
正弦波入力

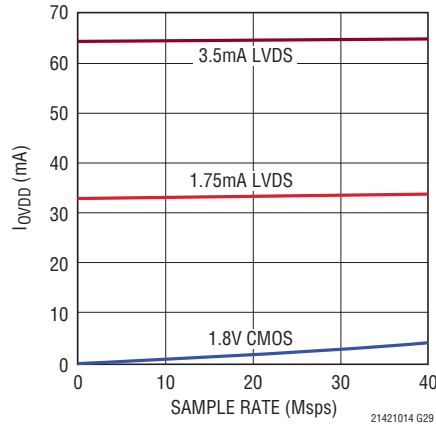

LTC2141-14: SNRと SENSE、  
 $f_{IN} = 5\text{MHz}$ 、-1dBFS

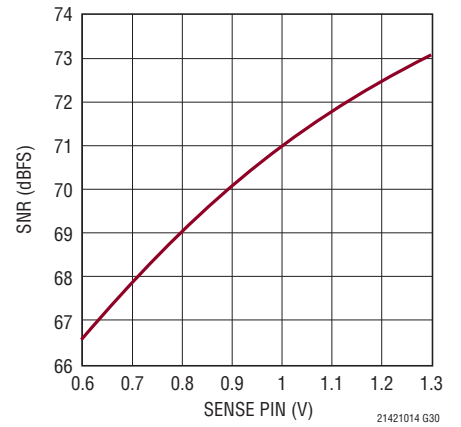

LTC2140-14: 積分非直線性 (INL)

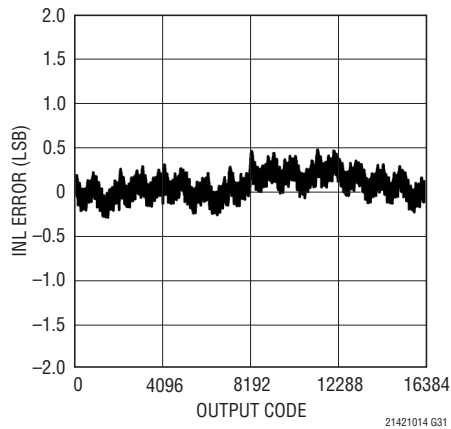

LTC2140-14: 微分非直線性 (DNL)

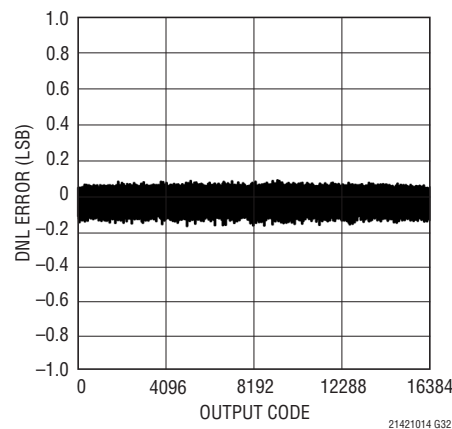

LTC2140-14: 64kポイントのFFT、  
 $f_{IN} = 5\text{MHz}$ 、-1dBFS、25MSPS

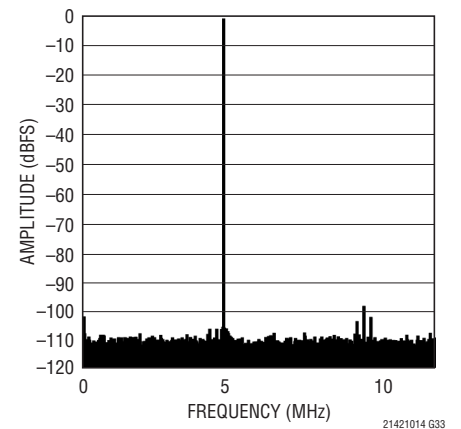

LTC2140-14: 64kポイントのFFT、  
 $f_{IN} = 30\text{MHz}$ 、-1dBFS、25MSPS

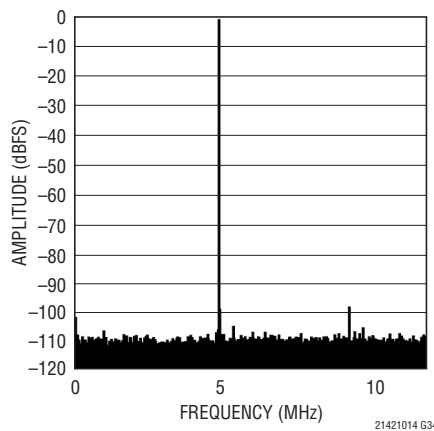

LTC2140-14: 64kポイントのFFT、  
 $f_{IN} = 70\text{MHz}$ 、-1dBFS、25MSPS

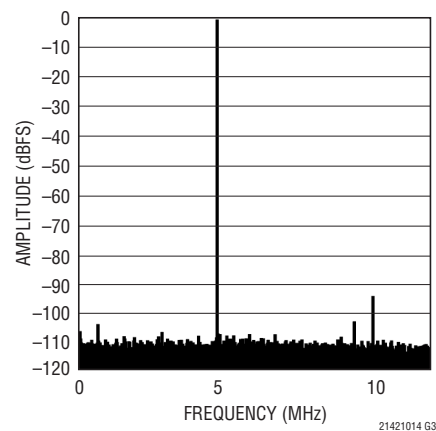

LTC2140-14: 64kポイントのFFT、  
 $f_{IN} = 140\text{MHz}$ 、-1dBFS、25MSPS

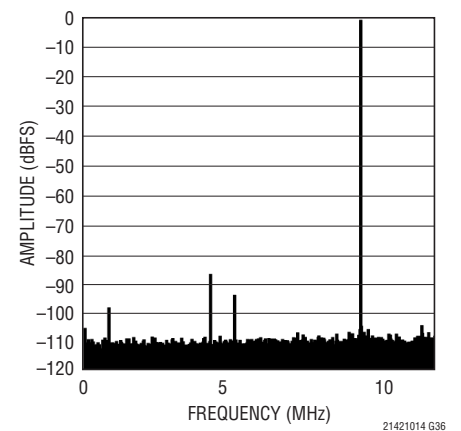

## 標準的性能特性

**LTC2140-14: 64kポイントの  
2トーンFFT、 $f_{IN} = 69\text{MHz}$ 、 $70\text{MHz}$ 、  
-7dBFS、25Mpsps**

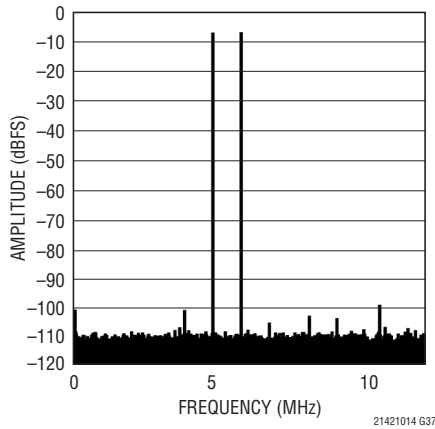

**LTC2140-14: 短絡入力  
のヒストグラム**

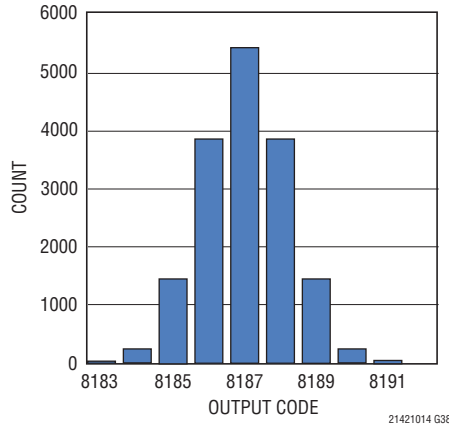

**LTC2140-14: SNRと入力周波数、  
-1dBFS、25Mpsps、2V範囲**

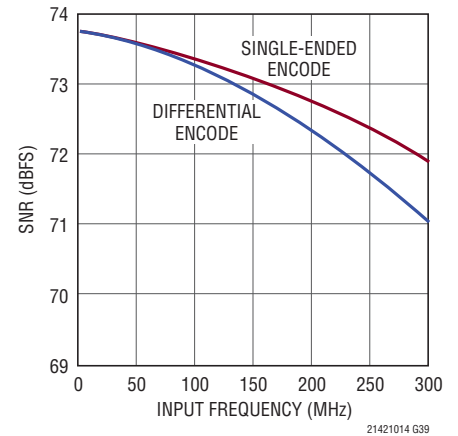

**LTC2140-14: 2次および3次高調波と  
入力周波数、-1dBFS、25Mpsps、2V範囲**

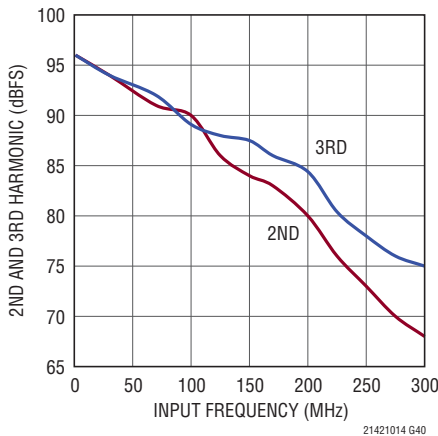

**LTC2140-14: 2次および3次高調波と  
入力周波数、-1dBFS、25Mpsps、1V範囲**

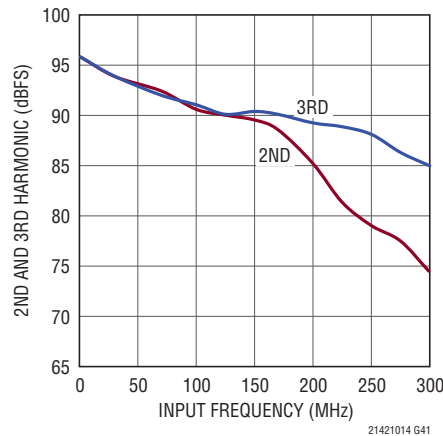

**LTC2140-14: SFDRと入力レベル、  
 $f_{IN} = 70\text{MHz}$ 、25Mpsps、2V範囲**

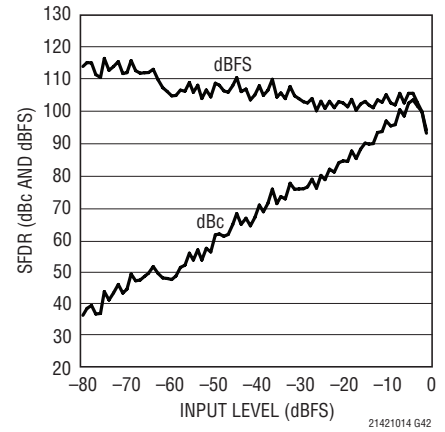

**LTC2140-14:  $I_{VDD}$ とサンプル・レート、  
各チャンネルに5MHz、-1dBFSの  
正弦波入力**

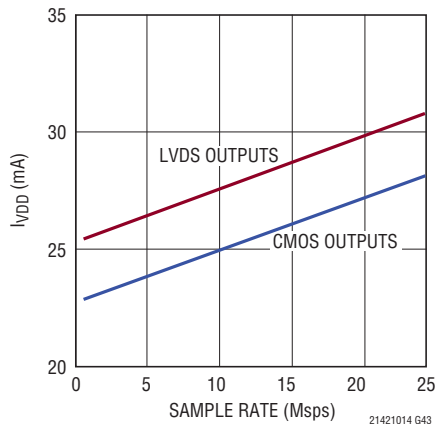

**LTC2140-14:  $I_{OVD}$ とサンプル・レート、  
各入力に5MHz、-1dBFSの正弦波**

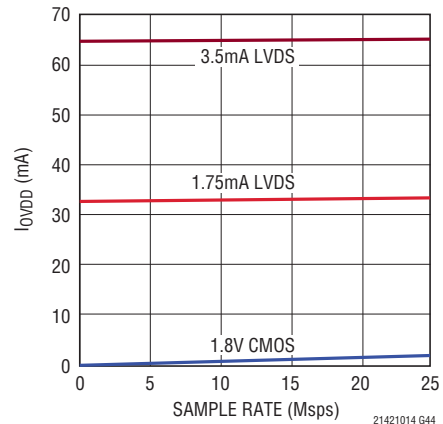

**LTC2140-14: SNRとSENSE、  
 $f_{IN} = 5\text{MHz}$ 、-1dBFS**

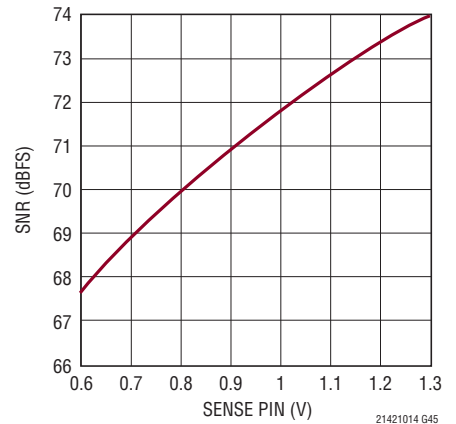

21421014fa

## ピン機能

### ピンはすべてのデジタル出力モードで同一

**V<sub>DD</sub>** (ピン1、16、17、64) : 1.7V ~ 1.9Vのアナログ電源。0.1μFのセラミック・コンデンサを使用してグラウンドにバイパスします。隣接するピンはバイパス・コンデンサを共有することができます。

**V<sub>CM1</sub>** (ピン2) : 同相バイアス出力。公称値はV<sub>DD</sub>/2に等しい。V<sub>CM1</sub>は、チャンネル1へのアナログ入力と同相電圧をバイアスするために使用します。0.1μFのセラミック・コンデンサを使ってグラウンドにバイパスします。

**GND** (ピン3、6、14) : ADCの電源グラウンド。

**A<sub>IN1</sub><sup>+</sup>** (ピン4) : チャンネル1の正の差動アナログ入力。

**A<sub>IN1</sub><sup>-</sup>** (ピン5) : チャンネル1の負の差動アナログ入力。

**REFH** (ピン7、9) : ADCの“H”リファレンス。REFHおよびREFLの推奨バイパス回路については「アプリケーション情報」のセクションを参照してください。

**REFL** (ピン8、10) : ADCの“L”リファレンス。REFHおよびREFLの推奨バイパス回路については「アプリケーション情報」のセクションを参照してください。

**PAR/SER** (ピン11) : プログラミング・モード選択ピン。シリアル・プログラミング・モードをイネーブルするにはグラウンドに接続します。CS、SCK、SDI、SDOはA/Dコンバータの動作モードを制御するシリアル・インタフェースになります。パラレル・プログラミング・モードをイネーブルするにはV<sub>DD</sub>に接続します。この場合、CS、SCK、SDI、SDOは、A/Dコンバータの(種類が限定された)動作モードを制御するパラレル・ロジック入力になります。PAR/SERはグラウンドまたはV<sub>DD</sub>に直接接続し、ロジック信号ではドライブしないようにします。

**A<sub>IN2</sub><sup>+</sup>** (ピン12) : チャンネル2の正の差動アナログ入力。

**A<sub>IN2</sub><sup>-</sup>** (ピン13) : チャンネル2の負の差動アナログ入力。

**V<sub>CM2</sub>** (ピン15) : 同相バイアス出力。公称値はV<sub>DD</sub>/2に等しい。V<sub>CM2</sub>は、チャンネル2へのアナログ入力と同相電圧をバイアスするために使用します。0.1μFのセラミック・コンデンサを使ってグラウンドにバイパスします。

**ENC<sup>+</sup>** (ピン18) : エンコード入力。立ち上がりエッジで変換が開始されます。

**ENC<sup>-</sup>** (ピン19) : エンコード相補入力。立ち下がりエッジで変換が開始されます。シングルエンド・エンコード・モードの場合はGNDに接続します。

**CS** (ピン20) : シリアル・プログラミング・モード (PAR/SER = 0V) では、CSはシリアル・インタフェースのチップ選択入力です。CSが“L”になると、SCKがイネーブルされ、SDIのデータがモード制御レジスタにシフトされます。パラレル・プログラミング・モード (PAR/SER = V<sub>DD</sub>) では、CSはクロック・デューティ・サイクル・スタビライザを制御します(表2を参照)。CSは1.8V ~ 3.3Vのロジックでドライブすることができます。

**SCK** (ピン21) : シリアル・プログラミング・モード (PAR/SER = 0V) では、SCKはシリアル・インタフェースのクロック入力です。パラレル・プログラミング・モード (PAR/SER = V<sub>DD</sub>) では、SCKはデジタル出力モードを制御します(表2を参照)。SCKは1.8V ~ 3.3Vのロジックでドライブすることができます。

**SDI** (ピン22) : シリアル・プログラミング・モード (PAR/SER = 0V) では、SDIはシリアル・インタフェースのデータ入力です。SDIのデータは、SCKの立ち上がりエッジで同期してモード制御レジスタに入ります。パラレル・プログラミング・モード (PAR/SER = V<sub>DD</sub>) では、SDIをSDOと一緒に使ってデバイスをパワーダウンすることができます(表2を参照)。SDIは1.8V ~ 3.3Vのロジックでドライブすることができます。

**OGND** (ピン41) : 出力ドライバのグラウンド。インダクタンスがきわめて低い経路でグラウンド・プレーンに短絡する必要があります。このピンの近くに複数のビアを使用します。

**OV<sub>DD</sub>** (ピン42) : 出力ドライバの電源。0.1μFのセラミック・コンデンサを使ってグラウンドにバイパスします。

**SDO** (ピン61) : シリアル・プログラミング・モード (PAR/SER = 0V) では、SDOはシリアル・インタフェースのオプションのデータ出力です。SDOのデータは、モード制御レジスタから読み出してSCKの立ち下がりエッジでラッチすることができます。SDOはオープンドレインのNMOS出力で、2kの外付けプルアップ抵抗を1.8V ~ 3.3Vに接続する必要があります。モード制御レジスタから読み出す必要がない場合は、プルアップ抵抗は不要であり、SDOは未接続のままかまいません。パラレル・プログラミング・モード (PAR/SER = V<sub>DD</sub>) では、SDOをSDIと一緒に使ってデバイスをパワーダウンすることができます(表2を参照)。SDOを入力として使用する場合には、1kの直列抵抗を介して1.8V ~ 3.3Vのロジックでドライブすることができます。

**V<sub>REF</sub>** (ピン62) : リファレンス電圧出力。2.2μFのセラミック・コンデンサを使ってグラウンドにバイパスします。出力電圧は公称1.25Vです。

## ピン機能

**SENSE (ピン 63) :** リファレンス・プログラミング・ピン。SENSE を  $V_{DD}$  に接続すると、内部リファレンスと  $\pm 1V$  の入力範囲が選択されます。SENSE をグランドに接続すると、内部リファレンスと  $\pm 0.5V$  の入力範囲が選択されます。0.625V ~ 1.3V の外部リファレンスを SENSE に印加すると、 $\pm 0.8 \cdot V_{SENSE}$  の入力範囲が選択されます。

**グランド(背面パッド・ピン 65) :** 背面パッドはプリント回路基板のグランドに半田付けする必要があります。

### フルレート CMOS 出力モード

以降のすべてのピンは CMOS 出力レベル (OGND ~  $OV_{DD}$ ) を備えています。

**D2\_0 ~ D2\_13 (ピン 25、26、27、28、29、30、31、32、33、34、35、36、37、38) :** チャンネル 2 のデジタル出力。D2\_13 が MSB です。

**DNC (ピン 23、24、43、44) :** これらのピンは接続しないでください。

**CLKOUT<sup>-</sup> (ピン 39) :** CLKOUT<sup>+</sup> の反転タイプ。

**CLKOUT<sup>+</sup> (ピン 40) :** データ出力クロック。デジタル出力は通常 CLKOUT<sup>+</sup> の立ち下がりがエッジと同時に遷移します。CLKOUT<sup>+</sup> の位相は、モード制御レジスタをプログラムすることにより、デジタル出力に対して遅らせることもできます。

**D1\_0 ~ D1\_13 (ピン 45、46、47、48、49、50、51、52、53、54、55、56、57、58) :** チャンネル 1 のデジタル出力。D1\_13 が MSB です。

**OF2 (ピン 59) :** チャンネル 2 のオーバーフロー/アンダーフロー・デジタル出力。オーバーフローまたはアンダーフローが生じると OF2 は “H” になります。

**OF1 (ピン 60) :** チャンネル 1 のオーバーフロー/アンダーフロー・デジタル出力。オーバーフローまたはアンダーフローが生じると OF1 は “H” になります。

### ダブルデータレート CMOS 出力モード

以降のすべてのピンは CMOS 出力レベル (OGND ~  $OV_{DD}$ ) を備えています。

**D2\_0\_1 ~ D2\_12\_13 (ピン 26、28、30、32、34、36、38) :** チャンネル 2 のダブルデータレート・デジタル出力。2 つのデータ・ビットが各出力ピンに多重化されます。CLKOUT<sup>+</sup> が “L” のときは、偶数データ・ビット (D0、D2、D4、D6、D8、D10、D12) が現れます。CLKOUT<sup>+</sup> が “H” のときは、奇数データ・ビット (D1、D3、D5、D7、D9、D11、D13) が現れます。

**DNC (ピン 23、24、25、27、29、31、33、35、37、43、44、45、47、49、51、53、55、57、59) :** これらのピンは接続しないでください。

**CLKOUT<sup>-</sup> (ピン 39) :** CLKOUT<sup>+</sup> の反転タイプ。

**CLKOUT<sup>+</sup> (ピン 40) :** データ出力クロック。デジタル出力は通常 CLKOUT<sup>+</sup> の立ち下がりがエッジおよび立ち上がりエッジと同時に遷移します。CLKOUT<sup>+</sup> の位相は、モード制御レジスタをプログラムすることにより、デジタル出力に対して遅らせることもできます。

**D1\_0\_1 ~ D1\_12\_13 (ピン 46、48、50、52、54、56、58) :** チャンネル 1 のダブルデータレート・デジタル出力。2 つのデータ・ビットが各出力ピンに多重化されます。CLKOUT<sup>+</sup> が “L” のときは、偶数データ・ビット (D0、D2、D4、D6、D8、D10、D12) が現れます。CLKOUT<sup>+</sup> が “H” のときは、奇数データ・ビット (D1、D3、D5、D7、D9、D11、D13) が現れます。

**OF2\_1 (ピン 60) :** オーバーフロー/アンダーフロー・デジタル出力。オーバーフローまたはアンダーフローが生じると OF2\_1 は “H” になります。両方のチャンネルのオーバーフロー/アンダーフローがこのピンに多重化されます。CLKOUT<sup>+</sup> が “L” のときはチャンネル 2 が現れ、CLKOUT<sup>+</sup> が “H” のときはチャンネル 1 が現れます。

### ダブルデータレート LVDS 出力モード

以降のすべてのピンは LVDS 出力レベルを備えています。出力電流レベルはプログラム可能です。各 LVDS 出力対のピン間にはオプションの内部 100Ω 終端抵抗があります。

**D2\_0\_1<sup>-</sup>/D2\_0\_1<sup>+</sup> ~ D2\_12\_13<sup>-</sup>/D2\_12\_13<sup>+</sup> (ピン 25/26、27/28、29/30、31/32、33/34、35/36、37/38) :** チャンネル 2 のダブルデータレート・デジタル出力。2 つのデータ・ビットが各差動出力対に多重化されます。CLKOUT<sup>+</sup> が “L” のときは、偶数データ・ビット (D0、D2、D4、D6、D8、D10、D12) が現れます。CLKOUT<sup>+</sup> が “H” のときは、奇数データ・ビット (D1、D3、D5、D7、D9、D11、D13) が現れます。

**CLKOUT<sup>-</sup>/CLKOUT<sup>+</sup> (ピン 39/40) :** データ出力クロック。デジタル出力は通常 CLKOUT<sup>+</sup> の立ち下がりがエッジおよび立ち上がりエッジと同時に遷移します。CLKOUT<sup>+</sup> の位相は、モード制御レジスタをプログラムすることにより、デジタル出力に対して遅らせることもできます。

**DNC (ピン 23、24、43、44) :** これらのピンは接続しないでください。

# LTC2142-14/ LTC2141-14/LTC2140-14

## ピン機能

**D1\_0<sup>-</sup>/D1\_0<sup>+</sup>~D1\_12\_13<sup>-</sup>/D1\_12\_13<sup>+</sup> (ピン45/46、47/48、49/50、51/52、53/54、55/56、57/58)** : チャネル1のダブルデータレート・デジタル出力。2つのデータ・ビットが各差動出力対に多重化されます。CLKOUT<sup>+</sup>が“L”のときは、偶数データ・ビット(D0、D2、D4、D6、D8、D10、D12)が現れます。CLKOUT<sup>+</sup>が“H”のときは、奇数データ・ビット(D1、D3、D5、D7、D9、D11、D13)が現れます。

**OF2\_1<sup>-</sup>/OF2\_1<sup>+</sup> (ピン59/60)** : オーバーフロー/アンダーフロー・デジタル出力。オーバーフローまたはアンダーフローが生じると、OF2\_1<sup>+</sup>は“H”になります。両方のチャンネルのオーバーフロー/アンダーフローがこのピンに多重化されます。CLKOUT<sup>+</sup>が“L”のときはチャンネル2が現れ、CLKOUT<sup>+</sup>が“H”のときはチャンネル1が現れます。

## 機能ブロック図



図1. 機能ブロック図



タイミング図

フルレート CMOS 出力モードのタイミング  
すべての出力はシングルエンドで CMOS レベル

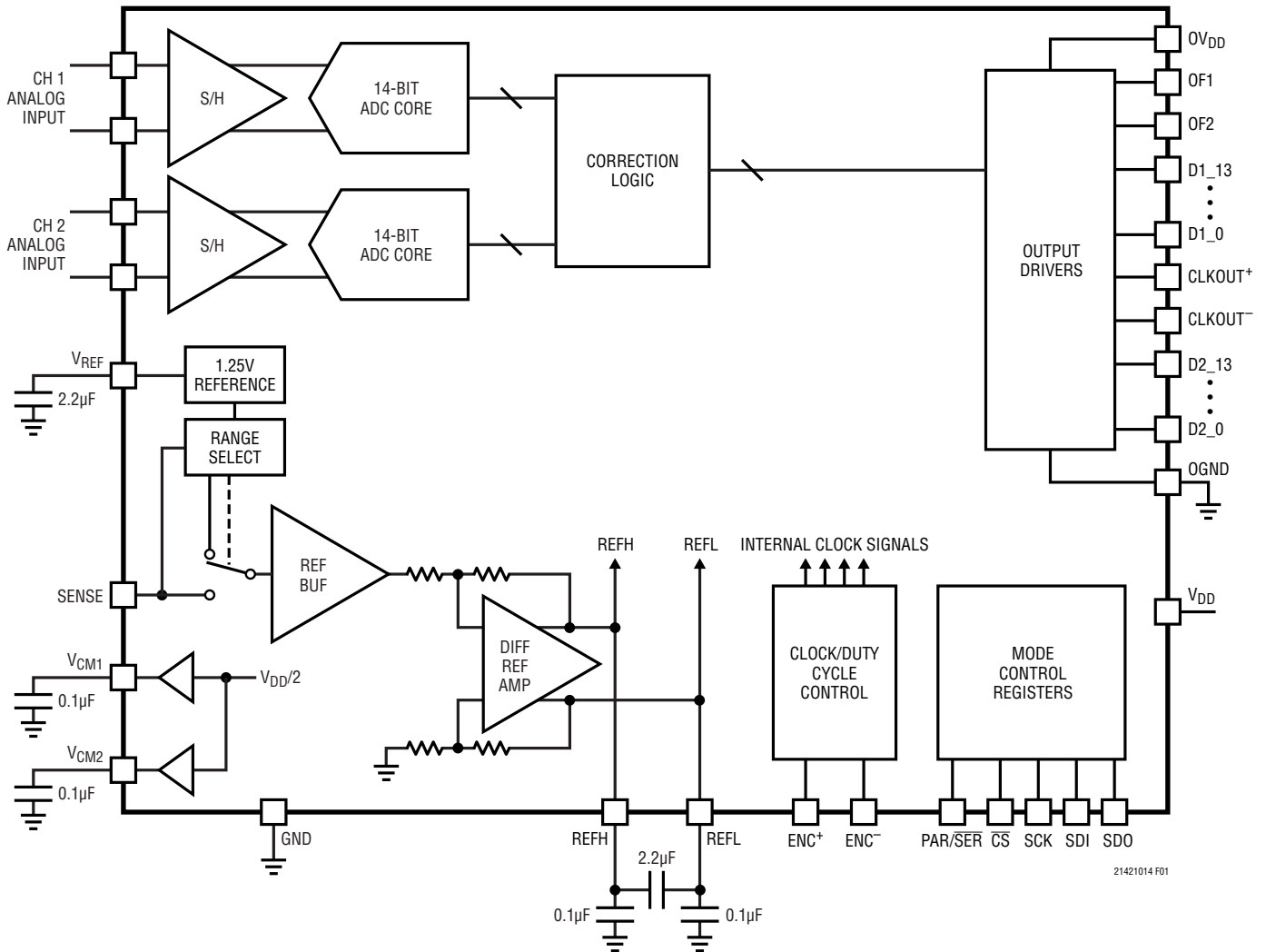
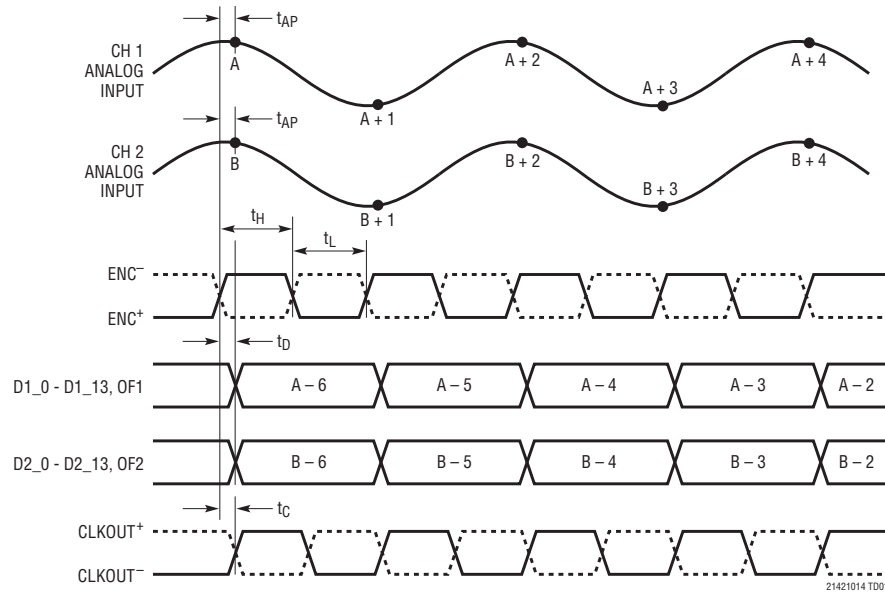

21421014.TD01

タイミング図

ダブルデータレート CMOS 出力モードのタイミング  
すべての出力はシングルエンドで CMOS レベル

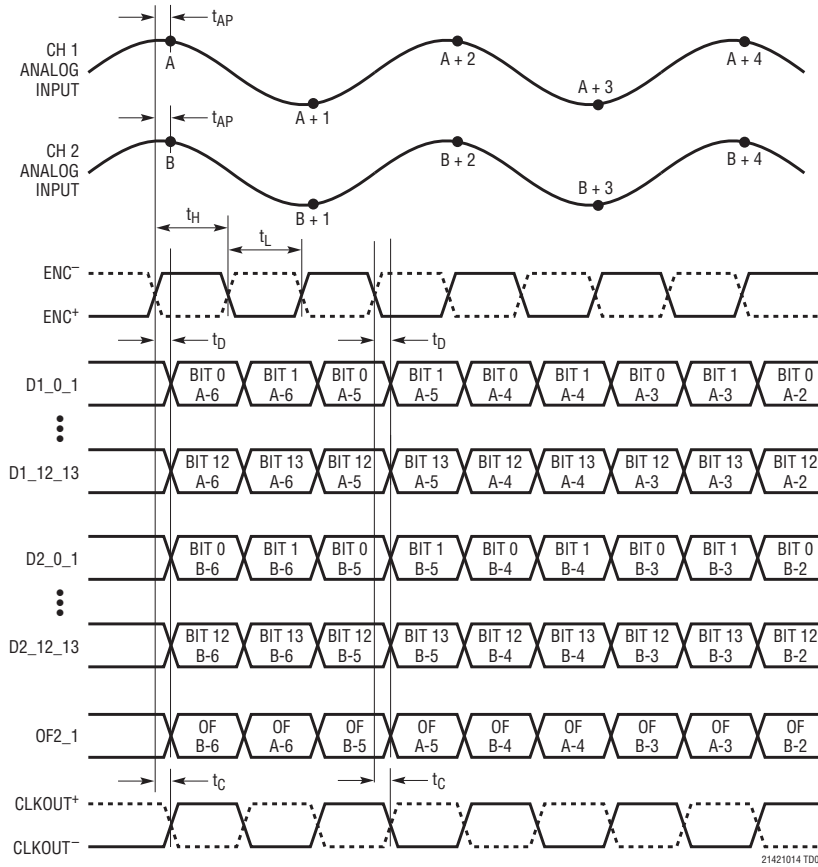

21421014 TD02

タイミング図

ダブルデータレート LVDS 出力モードのタイミング  
すべての出力は差動で LVDS レベル

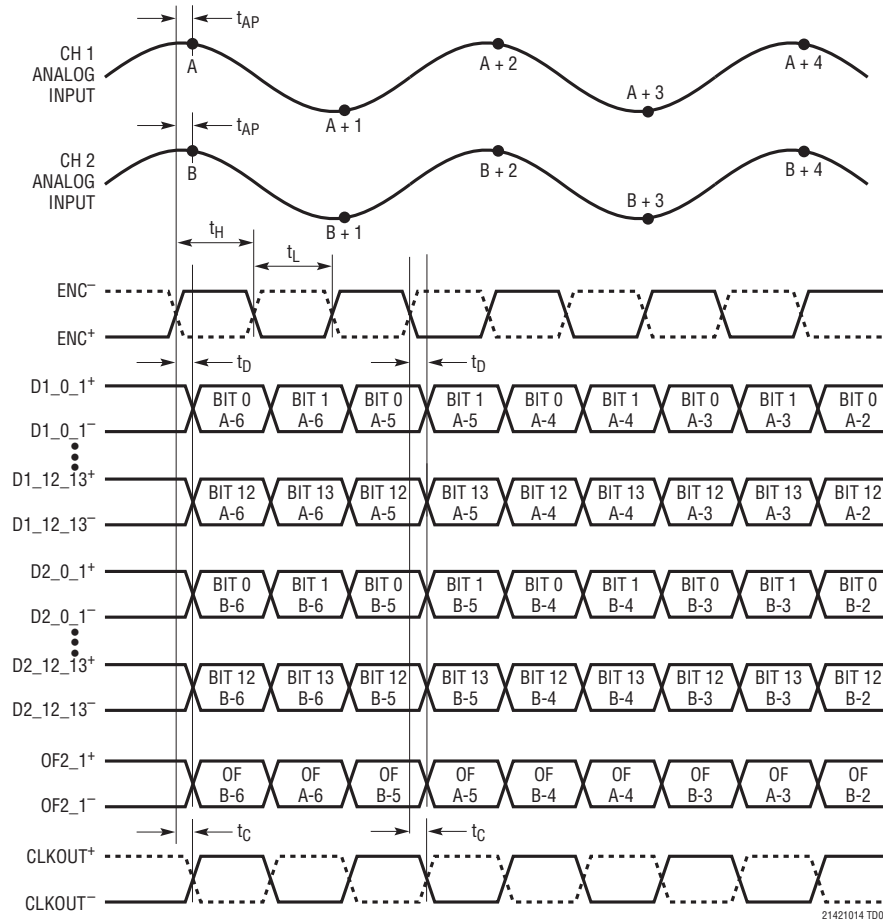

SPI ポートのタイミング (リードバック・モード)

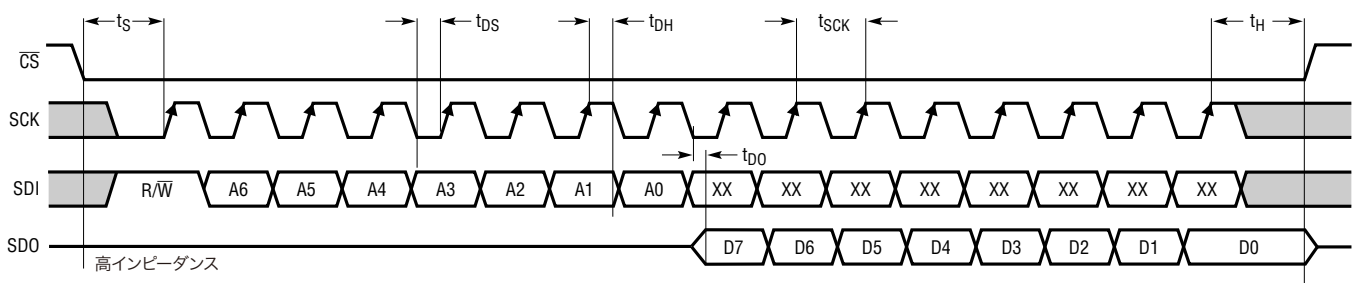

SPI Port Timing (Write Mode)

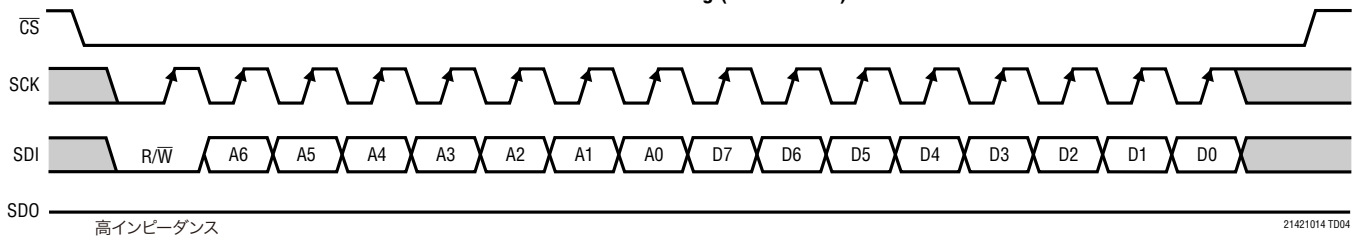

# LTC2142-14/ LTC2141-14/LTC2140-14

## アプリケーション情報

### コンバータの動作

LTC2142-14/LTC2141-14/LTC2140-14は、1.8V単一電源で動作する、低消費電力、2チャンネル、14ビット、65Msps/40Msps/25MspsのA/Dコンバータです。アナログ入力は差動でドライブします。エンコード入力は差動でドライブできますが、消費電力を抑えるためにシングルエンドでドライブすることもできます。デジタル出力は、CMOSモード、(出力ラインの数を半減するための)ダブルデータレートCMOSモード、または(システム内のデジタル・ノイズを減らすための)ダブルデータレートLVDSモードにすることができます。シリアルSPIポートを介してモード制御レジスタをプログラムすることにより、多くの追加機能を選択することができます。

### アナログ入力

アナログ入力は差動CMOSサンプル&ホールド回路です(図2)。入力は $V_{CM1}$ または $V_{CM2}$ 出力ピンによって設定される同相電圧(通常は公称値である $V_{DD}/2$ )を中心に差動でドライブします。2Vの入力範囲の場合、入力の振幅範囲は $V_{CM} - 0.5V$ から $V_{CM} + 0.5V$ にします。入力間には $180^\circ$ の位相差が必要です。



図2. 等価入力回路。2つのアナログ・チャンネルのうち1つのみを示す。

2つのチャンネルは共有のエンコード回路(図2)によって同時にサンプリングされます。

### シングルエンド入力

高調波歪みの影響を受けにくいアプリケーションでは、 $V_{CM}$ を中心にした $1V_{P-P}$ の信号を使って $A_{IN}^+$ 入力をシングルエンドでドライブすることができます。 $A_{IN}^-$ 入力は $V_{CM}$ に接続し、 $V_{CM}$ バイパス・コンデンサを $2.2\mu F$ に増やします。シングルエンド入力では、高調波歪みが増加してINLが低下しますが、ノイズとDNLは変化しません。

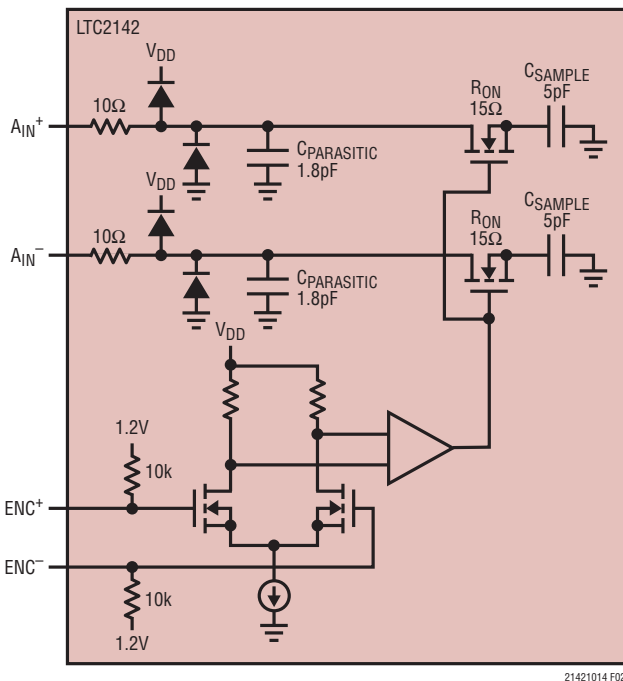
### 入力ドライブ回路

#### 入力フィルタリング

可能であれば、アナログ入力のすぐ近くにRCローパス・フィルタを接続します。このローパス・フィルタがあると、A/Dコンバータのサンプル&ホールド・スイッチングからドライブ回路が分離され、さらにドライブ回路からの広帯域ノイズも制限されます。入力RCフィルタの一例を図3に示します。RC部品値はアプリケーションの入力周波数に基づいて選択します。

#### トランス結合回路

2次側にセンタータップを備えたRFトランスによってドライブされるアナログ入力を図3に示します。センタータップは $V_{CM}$ でバイアスされており、A/Dコンバータの入力を最適なDCレベルに設定します。入力周波数が高いときは、伝送ラインのバランス・トランス(図4~図6)のバランスが良くなるので、A/D変換の歪みが小さくなります。



図3. トランスを使用したアナログ入力回路。入力周波数が5MHz~70MHzの場合に推奨

## アプリケーション情報

### アンプ回路

高速差動アンプによってドライブされるアナログ入力を図7に示します。アンプの出力はA/DコンバータにAC結合されているので、アンプの出力の同相電圧を最適に設定して歪みを最小限に抑えることができます。

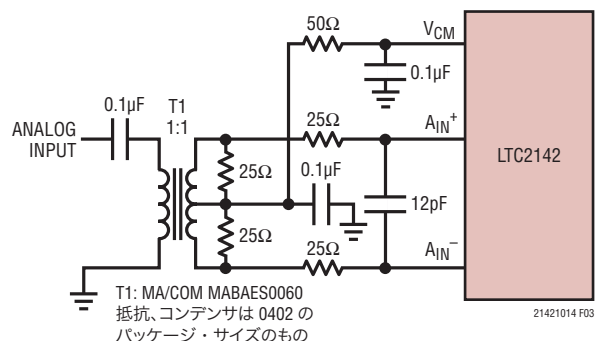
非常に高い周波数では、多くの場合、RF利得ブロックの方が差動アンプよりも歪みが小さくなります。利得ブロックがシングルエンドである場合は、A/Dコンバータをドライブする前にトランス回路(図4～図6)で信号を差動に変換します。



図4. 入力周波数が5MHz～150MHzの場合の推奨フロントエンド回路



図5. 入力周波数が150MHz～250MHzの場合の推奨フロントエンド回路

### リファレンス

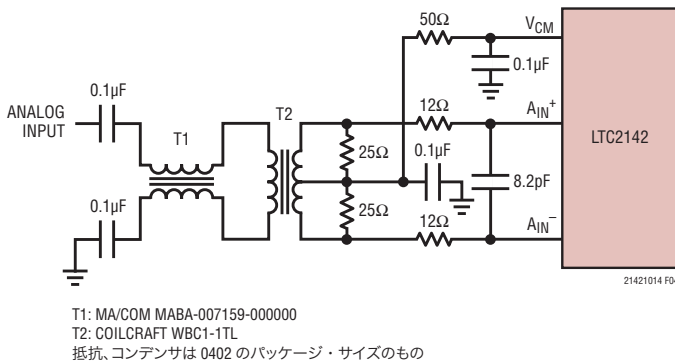
LTC2142-14/LTC2141-14/LTC2140-14は1.25Vの電圧リファレンスを内蔵しています。内部リファレンスを使用する2Vの入力範囲の場合は、SENSEをV<sub>DD</sub>に接続します。内部リファレンスを使用する1Vの入力範囲の場合は、SENSEをグランドに接続します。外部リファレンスを使用する2Vの入力範囲の場合は、1.25Vのリファレンス電圧をSENSEに加えます(図9)。

0.625V～1.30Vの電圧をSENSEに印加することによって入力範囲を調整することができます。これにより、入力範囲は1.6・V<sub>SENSE</sub>になります。

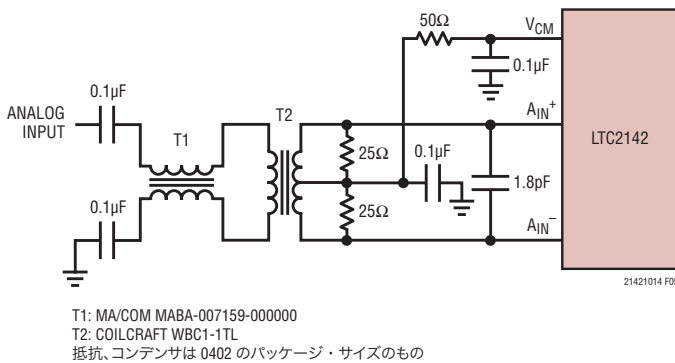
V<sub>REF</sub>、REFH、REFLの各ピンは図8に示すようにバイパスします。REFHとREFLの間のバイパス・コンデンサには、低インダクタンスの2.2µF交互嵌合型コンデンサを推奨します。このタイプのコンデンサは複数のメーカーから低価格で販売されています。



図6. 入力周波数が250MHzを超える場合の推奨フロントエンド回路



図7. 高速差動アンプを使ったフロントエンド回路

# LTC2142-14/ LTC2141-14/LTC2140-14

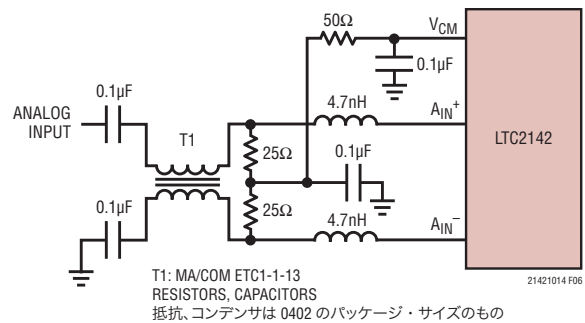
## アプリケーション情報

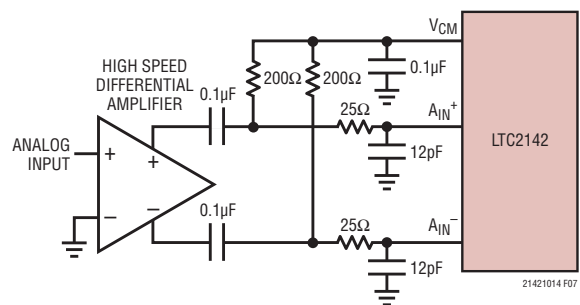

図8a. リファレンス回路

代わりに、REFHとREFLの間のC1を標準の2.2μFコンデンサで置き換えてもかまいません(図8bを参照)。コンデンサは(回路基板の裏面ではなく)これら2つのピンにできるだけ近づけます。

REFH/REFLのバイパス・コンデンサの推奨回路基板レイアウトを図8cおよび図8dに示します。図8cでは、メーカーによっては交互嵌合型コンデンサ(C1)のピンが内部で接続されていないため、C1のすべてのピンを接続していることに注意してください。図8dでは、内部層に設けた短いジャンパによってREFHピンとREFLピンを接続しています。これらのジャンパの

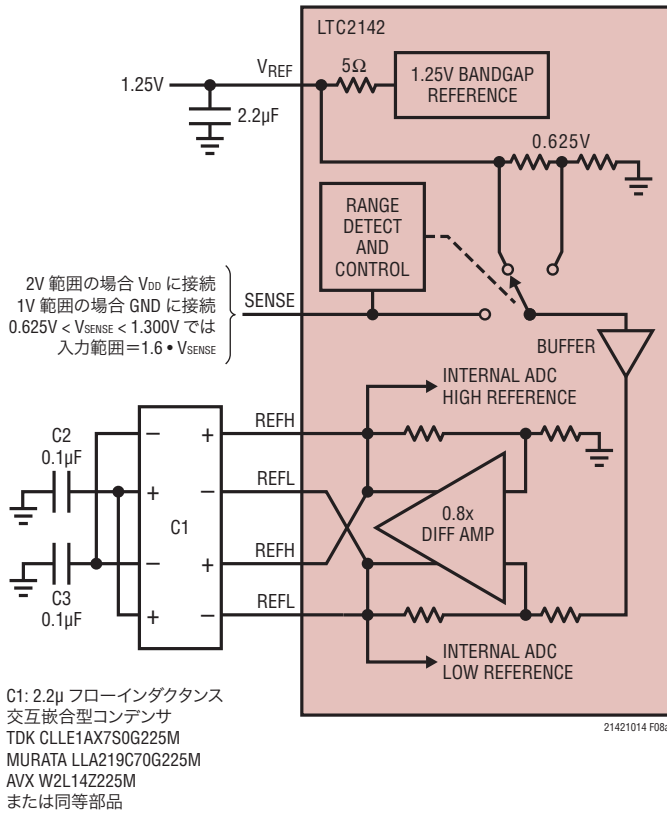

図8b. REFH/REFLの代替バイパス回路

インダクタンスを最小に抑えるため、ジャンパは別の基板層のグラウンド・プレーン内の小さい穴に配置することができます。



図8c. 図8aのREFH/REFLのバイパス回路の推奨レイアウト

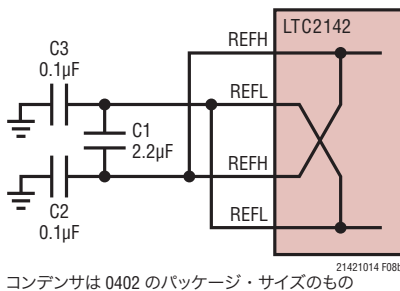

図8d. 図8bのREFH/REFLのバイパス回路の推奨レイアウト

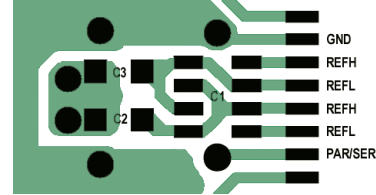

図9. 1.25Vの外部リファレンスを使用する場合

## エンコード入力

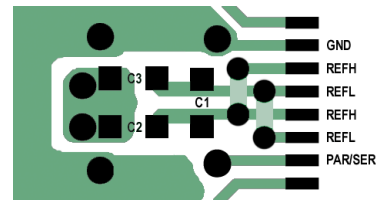
エンコード入力の信号品質は、A/Dコンバータのノイズ性能に強く影響します。エンコード入力はアナログ信号として扱います。このため、回路基板上のデジタル・トレースに隣接して配線しないようにしてください。エンコード入力の動作モードには、差動エンコード・モード(図10)とシングルエンド・エンコード・モード(図11)の2つがあります。

正弦波、PECLまたはLVDSのエンコード入力には、差動エンコード・モードを推奨します(図12および図13)。エンコード入力は内部で10kΩの等価抵抗を介して1.2Vにバイアスされています。エンコード入力は $V_{DD}$ より高くすることができ(最大3.6V)、同相範囲は1.1V~1.6Vです。差動エンコード・モードでは、ENC<sup>-</sup>をグラウンドより200mV以上高い電圧に維持して、シングルエンド・エンコード・モードを誤って作動させないようにします。良好なジッタ性能を得るため、ENC<sup>+</sup>とENC<sup>-</sup>の立ち上がり時間と立ち下がり時間は短くします。

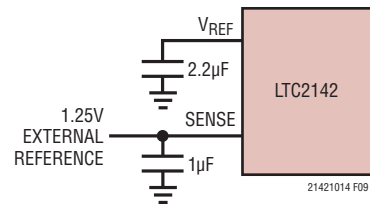
21421014fa

## アプリケーション情報



図10. 差動エンコード・モードでの等価エンコード入力回路



図11. シングルエンド・エンコード・モードでの等価エンコード入力回路

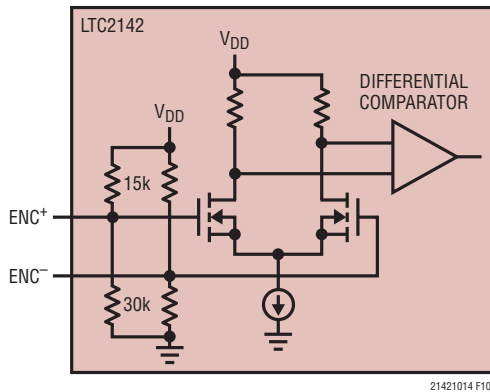

図12. 正弦波によるエンコード入力のドライブ

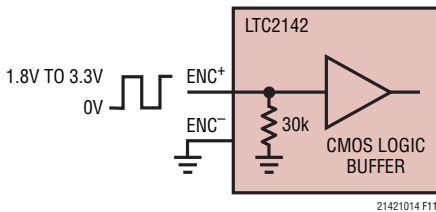

図13. PECLまたはLVDSによるエンコード入力のドライブ

シングルエンド・エンコード・モードは、CMOSエンコード入力と組み合わせて使用します。このモードを選択するには、ENC<sup>-</sup>をグランドに接続し、ENC<sup>+</sup>を方形波のエンコード入力としてドライブします。ENC<sup>+</sup>はV<sub>DD</sub>より高くすることができるので（最大3.6V）、1.8V～3.3VのCMOSロジック・レベルを使用することができます。ENC<sup>+</sup>のしきい値は0.9Vです。良好なジッタ性能を得るため、ENC<sup>+</sup>の立ち上がり時間と立ち下がり時間は短くします。

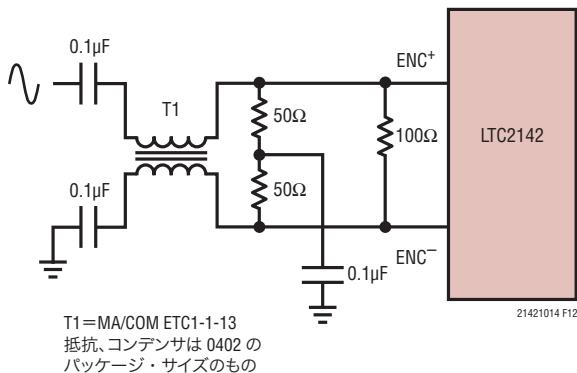
エンコード信号がオフするか、または約500kHzより低い周波数になると、A/Dコンバータはナップ・モードになります。

### クロック・デューティ・サイクル・スタビライザ

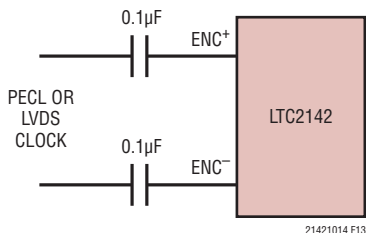
良好な性能を得るために、エンコード信号のデューティ・サイクルは50% (±5%) にします。オプションのクロック・デューティ・サイクル・スタビライザ回路がイネーブルされていると、エンコードのデューティ・サイクルは30%～70%の間で変化することができます。デューティ・サイクル・スタビライザは内部のデューティ・サイクルを一定の50%に保ちます。エンコード信号の周波数が変わると、デューティ・サイクル・スタビライザ回路は入力クロックにロックするのに100クロック・サイクルを要します。デューティ・サイクル・スタビライザはモード制御レジスタA2（シリアル・プログラミング・モード）またはCS（パラレル・プログラミング・モード）によってイネーブルされます。

サンプル・レートを迅速に変更する必要のあるアプリケーションでは、クロック・デューティ・サイクル・スタビライザをディスエーブルすることができます。デューティ・サイクル・スタビライザをディスエーブルする場合は、サンプリング・クロックのデューティ・サイクルが50% (±5%) になるように注意してください。デューティ・サイクル・スタビライザは5Mspsより低いレートでは使わないでください。

### デジタル出力

#### デジタル出力モード

LTC2142-14/LTC2141-14/LTC2140-14は、フルレートCMOSモード、（出力ラインの数を半減するための）ダブルデータレートCMOSモード、（システム内のデジタル・ノイズを減らすための）ダブルデータレートLVDSモードという3つのデジタル出力モードで動作できます。出力モードはモード制御レジスタA3（シリアル・プログラミング・モード）、またはSCK（パラレル・プログラミング・モード）によって設定されます。ダブルデータレートCMOSモードはパラレル・プログラミング・モードでは選択できないことに注意してください。

## アプリケーション情報

### フルレートCMOSモード

フルレートCMOSモードでは、データ出力(D1\_0~D1\_13およびD2\_0~D2\_13)、オーバーフロー(OF2、OF1)、およびデータ出力クロック(CLKOUT<sup>+</sup>、CLKOUT<sup>-</sup>)がCMOS出力レベルになります。出力はOV<sub>DD</sub>とOGNDから電力を供給され、A/Dコアの電源とグランドからは分離されています。OV<sub>DD</sub>は1.1V~1.9Vの範囲をとることができるので、1.2V~1.8VのCMOSロジック出力が可能です。

良好な性能を得るために、デジタル出力がドライブする容量性負荷は最小限に抑えます。負荷容量が10pFより大きい場合は、デジタル・バッファを使用します。

### ダブルデータレートCMOSモード

ダブルデータレートCMOSモードでは、2つのデータ・ビットが多重化されて各データ・ピンに出力されます。これにより、デジタル・ラインの数が15減るので、基板配線が簡単になり、データを受け取るのに必要な入力ピンの数が減ります。データ出力(D1\_0\_1、D1\_2\_3、D1\_4\_5、D1\_6\_7、D1\_8\_9、D1\_10\_11、D1\_12\_13、D2\_0\_1、D2\_2\_3、D2\_4\_5、D2\_6\_7、D2\_8\_9、D2\_10\_11、D2\_12\_13)、オーバーフロー(OF2<sub>1</sub>)、およびデータ出力クロック(CLKOUT<sup>+</sup>、CLKOUT<sup>-</sup>)はCMOS出力レベルになります。出力はOV<sub>DD</sub>とOGNDから電力を供給され、A/Dコアの電源とグランドからは分離されています。OV<sub>DD</sub>は1.1V~1.9Vの範囲をとることができるので、1.2V~1.8VのCMOSロジック出力が可能です。A/DコンバータのどちらのチャンネルのオーバーフローもOF2<sub>1</sub>ピンに多重化されることに注意してください。

良好な性能を得るために、デジタル出力がドライブする容量性負荷は最小限に抑えます。負荷容量が10pFより大きい場合は、デジタル・バッファを使用します。

### ダブルデータレートLVDSモード

ダブルデータレートLVDSモードでは、2つのデータ・ビットが多重化されて各差動出力対に出力されます。デジタル出力データについては、A/Dコンバータのチャンネルごとに7つのLVDS出力対(D1\_0\_1<sup>+</sup>/D1\_0\_1<sup>-</sup>~D1\_12\_13<sup>+</sup>/D1\_12\_13<sup>-</sup>とD2\_0\_1<sup>+</sup>/D2\_0\_1<sup>-</sup>~D2\_12\_13<sup>+</sup>/D2\_12\_13<sup>-</sup>)があります。オーバーフロー(OF2<sub>1</sub><sup>+</sup>/OF2<sub>1</sub><sup>-</sup>)およびデータ出力クロック(CLKOUT<sup>+</sup>/  
CLKOUT<sup>-</sup>)には、それぞれLVDS出力対があります。A/DコンバータのどちらのチャンネルのオーバーフローもOF2<sub>1</sub><sup>+</sup>/OF2<sub>1</sub><sup>-</sup>出力対に多重化されることに注意してください。

デフォルトでは、出力は標準LVDSレベルです。すなわち、出力電流が3.5mA、出力同相電圧が1.25Vです。各LVDS出力対には外付けの100Ω差動終端抵抗が必要です。終端抵抗は、LVDSレシーバのできるだけ近くに配置してください。

出力はOV<sub>DD</sub>とOGNDから電力を供給され、A/Dコアの電源とグランドからは分離されています。LVDSモードでは、OV<sub>DD</sub>を1.8Vにする必要があります。

### 設定可能なLVDS出力電流

LVDSモードでは、デフォルトの出力ドライブ電流は3.5mAです。この電流は、モード制御レジスタA3を連続的にプログラムすることにより調整できます。設定可能な電流レベルは、1.75mA、2.1mA、2.5mA、3mA、3.5mA、4mAおよび4.5mAです。

### オプションのLVDSドライバの内部終端

ほとんどの場合は、100Ωの外付け終端抵抗を使用するだけでLVDSの優れた信号品位が得られます。さらに、モード制御レジスタA3を連続的にプログラムすることにより、オプションの100Ω内部終端抵抗をイネーブ爾することができます。内部終端には、レシーバ側の不完全な終端によって生じる反射を吸収する効果があります。内部終端がイネーブ爾されると、同じ出力電圧振幅を維持するために、出力ドライブ電流は2倍になります。

### オーバーフロー・ビット

アナログ入力にオーバーレンジまたはアンダーレンジが生じると、オーバーフロー出力ビットはロジック“H”を出力します。オーバーフロー・ビットにはデータ・ビットと同じパイプライン待ち時間があります。フルレートCMOSモードでは、A/Dコンバータの各チャンネルに固有のオーバーフロー・ピン(チャンネル1:OF1、チャンネル2:OF2)があります。DDR CMOSモードまたはDDR LVDSモードでは、A/DコンバータのどちらのチャンネルのオーバーフローもOF2<sub>1</sub>出力に多重化されます。



## アプリケーション情報

### 出カクロックの位相シフト

フルレートCMOSモードでは、データ出力ビットは通常CLKOUT<sup>+</sup>の立ち下がりエッジと同時に変化するので、CLKOUT<sup>+</sup>の立ち上がりエッジを使って出力データをラッチすることができます。ダブルデータレートのCMOSモードおよびLVDSモードでは、データ出力ビットは通常CLKOUT<sup>+</sup>の立ち下がりエッジおよび立ち上がりエッジと同時に変化します。データをラッチするとき適切なセットアップ時間とホールド時間を与えるには、データ出力ビットに対してCLKOUT<sup>+</sup>信号の位相をシフトさせることが必要な場合があります。ほとんどのFPGAはこの機能を備えており、これが一般にタイミングを調整する最良のポイントです。

LTC2142-14/LTC2141-14/LTC2140-14は、モード制御レジスタA2を連続的にプログラムすることにより、CLKOUT<sup>+</sup>/CLKOUT<sup>-</sup>信号の位相をシフトすることもできます。出力クロックは0°、45°、90°または135°の単位でシフトすることができます。位相シフト機能を使うには、クロック・デューティ・サイクル・スタビライザをオンする必要があります。もう1つの制御レジスタ・ビットは、位相シフトとは関係なく、CLKOUT<sup>+</sup>とCLKOUT<sup>-</sup>の極性を反転させることができます。これら2つの機能を組み合わせると、45°から315°までの位相シフトが可能になります(図14)。

### データ形式

アナログ入力電圧、デジタル・データ出力ビット、およびオーバーフロー・ビットの相互関係を表1に示します。デフォルトでは、出力のデータ形式はオフセット・バイナリです。モード制御レジスタA4を連続的にプログラムすることにより、2の補数形式を選択することができます。

表1. 出力コードと入力電圧

A <sub>IN</sub> <sup>+</sup> - A <sub>IN</sub> <sup>-</sup> (2V範囲)	OF	D13~D0 (オフセット・バイナリ)	D13~D0 (2の補数)
>1.000000V	1	11 1111 1111 1111	01 1111 1111 1111
+0.999878V	0	11 1111 1111 1111	01 1111 1111 1111
+0.999756V	0	11 1111 1111 1110	01 1111 1111 1110
+0.000122V	0	10 0000 0000 0001	00 0000 0000 0001
+0.000000V	0	10 0000 0000 0000	00 0000 0000 0000
-0.000122V	0	01 1111 1111 1111	11 1111 1111 1111
-0.000244V	0	01 1111 1111 1110	11 1111 1111 1110
-0.999878V	0	00 0000 0000 0001	10 0000 0000 0001
-1.000000V	0	00 0000 0000 0000	10 0000 0000 0000
≤-1.000000V	1	00 0000 0000 0000	10 0000 0000 0000



図14. CLKOUTの位相シフト

## アプリケーション情報

### デジタル出力ランダムマイザ

A/Dコンバータのデジタル出力からの干渉は、場合によっては避けられません。デジタルの干渉は、容量性や誘導性の結合またはグラウンド・プレーンを介した結合から生じる可能性があります。結合係数がきわめて小さい場合でも、A/Dコンバータの出力スペクトルに不要なトーンが発生することがあります。デジタル出力をデバイスから伝送する前にランダム化することにより、これらの不要なトーンをランダム化し、それによって不要なトーン振幅を減少させることができます。

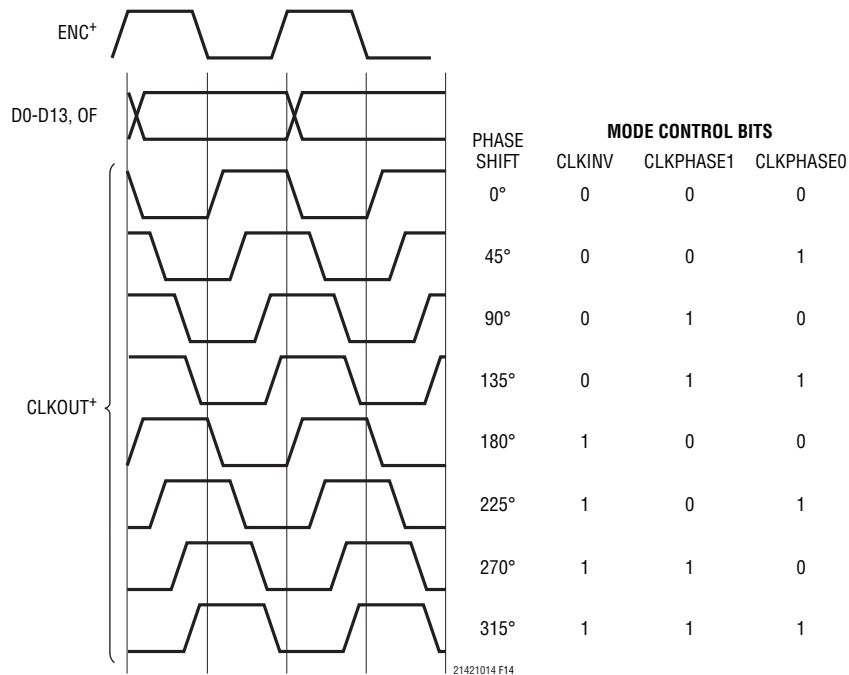
デジタル出力は、LSBと他のすべてのデータ出力ビットとの間で排他的論理和演算を行うことによってランダム化されます。デコードするには逆の演算を行います。つまり、LSBと他のすべてのビットとの間で排他的論理和演算を行います。LSB、OF、およびCLKOUTの各出力は影響を受けません。モード制御レジスタA4を連続的にプログラムすることにより、出力ランダムマイザをイネーブルすることができます。

### 交互ビット極性

回路基板のデジタル帰還を減らすもうひとつの機能は交互ビット極性モードです。このモードがイネーブルされると、すべての奇数ビット(D1、D3、D5、D7、D9、D11、D13)が出力バッファの前で反転します。偶数ビット(D0、D2、D4、D6、D8、D10、D12)、OFおよびCLKOUTは影響を受けません。これにより、回路基板のグラウンド・プレーンのデジタル電流を減らし、(特に非常に小さなアナログ入力信号の場合)デジタル・ノイズを減らすことができます。

A/Dコンバータの入力にミッドスケール付近を中心にした微小信号があると、デジタル出力はほとんどのビットが1の状態とほとんどのビットが0の状態との間で切り換わります。このようにほとんどのビットが同時に切り換わると、大電流がグラウンド・プレーンに流れます。交互ビット極性モードでは、ビットを1つおきに反転することにより、全ビットの半数が“H”に遷移し、同時に全ビットの半数が“L”に遷移します。これにより、グラウンド・プレーンの電流が打ち消され、デジタル・ノイズが減少します。

デジタル出力は、奇数ビット(D1、D3、D5、D7、D9、D11、D13)を反転させることにより、レシーバでデコードされます。交互ビット極性モードはデジタル出力ランダムマイザからは独立しています。つまり、どちらか一方の機能をオンすることも、両方の機能を同時にオンすることも、両方の機能を同時にオフすることも可能です。交互ビット極性モードは、モード制御レジスタA4を連続的にプログラムすることによってイネーブルされます。



図15. デジタル出力ランダムマイザの等価機能



図16. ランダム化されたデジタル出力信号の復元

## アプリケーション情報

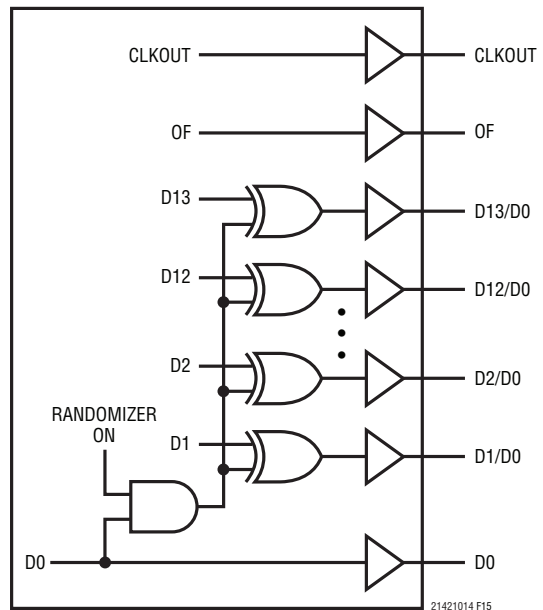
### デジタル出力のテストパターン

A/Dコンバータへのデジタル・インタフェースを回路内でテストできるようにするため、A/Dコンバータのデータ出力(OF、D13～D0)を強制的に既知の値にするいくつかのテスト・モードがあります。

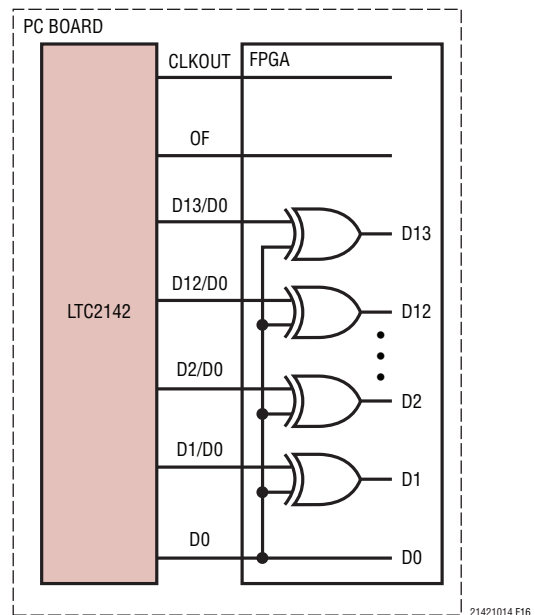
オール1:すべての出力が1

オール0:すべての出力が0

交互:サンプルの出力がオール1からオール0に交互に変化する。

格子縞:サンプルの出力が101010101010101から010101010101010に交互に変化する。

デジタル出力のテスト・パターンは、モード制御レジスタA4を連続的にプログラムすることによってイネーブルされます。テスト・パターンがイネーブルされると、その他の形式設定モード(2の補数、ランダムイザ、交互ビット極性)はすべて無効になります。

### 出力のディスエーブル

デジタル出力はモード制御レジスタA3を連続的にプログラムすることによってディスエーブルすることができます。OFおよびCLKOUTを含むすべてのデジタル出力がディスエーブルされます。高インピーダンスのディスエーブル・ステートは、インサーキット・テストまたは長期間の休止状態のためのものであり、複数のコンバータ間でデータ・バスをフルスピードで多重化するには遅すぎて使えません。出力をディスエーブルするときは、両方のチャンネルをスリープ・モードまたはナップ・モードにしてください。

### スリープ・モードとナップ・モード

節電のため、A/Dコンバータをスリープ・モードまたはナップ・モードにすることができます。スリープ・モードでは、デバイス全体がパワーダウンし、消費電力は1mWになります。スリープ・モードから復帰するために必要な時間は、 $V_{REF}$ 、REFH、およびREFLのバイパス・コンデンサのサイズによって異なります。図8の推奨値の場合、A/Dコンバータは2ms後に安定します。

ナップ・モードでは、A/Dコンバータのコアはパワーダウンしますが、内部リファレンス回路はアクティブなままなので、スリープ・モードより素早く起動することができます。ナップ・モードからの復帰には、少なくとも100クロック・サイクルが必要です。非常に正確なDCセトリングが必要なアプリケーションの場合は、

50 $\mu$ sを追加することにより、A/Dコンバータがナップ・モードから移行するときの電源電流の変化によって生じるわずかな温度変化に対して、内蔵リファレンスが安定状態に戻ることができるようにします。チャンネル2または両方のチャンネルをナップ・モードにすることはできますが、チャンネル1をナップ・モードにしてチャンネル2を通常動作させることはできません。

スリープ・モードとナップ・モードは、モード制御レジスタA1(シリアル・プログラミング・モード)またはSDIとSDO(パラレル・プログラミング・モード)によってイネーブルされます。

### デバイスのプログラミング・モード

LTC2142-14/LTC2141-14/LTC2140-14の動作モードは、パラレル・インタフェースと簡素なシリアル・インタフェースのいずれでもプログラムできます。シリアル・インタフェースの方が柔軟性が高く、選択可能なすべてのモードをプログラムできます。パラレル・インタフェースには制限が多く、プログラムできるのはよく使用される一部のモードのみです。

### パラレル・プログラミング・モード

パラレル・プログラミング・モードを使用するには、 $\overline{\text{PAR/SER}}$ を $V_{DD}$ に接続します。 $\overline{\text{CS}}$ 、SCK、SDIおよびSDOの各ピンは、特定の動作モードを設定するバイナリ・ロジック入力です。これらのピンは $V_{DD}$ またはグランドに接続するか、あるいは1.8V、2.5V、または3.3VのCMOSロジックでドライブすることができます。入力として使用する場合、SDOは1kの直列抵抗を介してドライブします。 $\overline{\text{CS}}$ 、SCK、SDI、およびSDOで設定されるモードを表2に示します。

表2. パラレル・プログラミング・モード制御ビット  
( $\overline{\text{PAR/SER}} = V_{DD}$ )

ピン	説明
$\overline{\text{CS}}$	クロック・デューティ・サイクル・スタビライザ制御ビット 0 = クロック・デューティ・サイクル・スタビライザをオフ 1 = クロック・デューティ・サイクル・スタビライザをオン
SCK	デジタル出力モード制御ビット 0 = フルレートCMOS出力モード 1 = ダブルデータレートLVDS出力モード (LVDS電流は3.5mA、内部終端はオフ)
SDI/SDO	パワーダウン制御ビット 00 = 通常動作 01 = チャンネル1は通常動作、チャンネル2はナップ・モード 10 = チャンネル1、チャンネル2ともナップ・モード 11 = スリープ・モード(デバイス全体がパワーダウン)

## アプリケーション情報

### シリアル・プログラミング・モード

シリアル・プログラミング・モードを使用するには、 $\overline{\text{PAR}}/\overline{\text{SER}}$ をグランドに接続します。 $\overline{\text{CS}}$ 、 $\text{SCK}$ 、 $\text{SDI}$ および $\text{SDO}$ の各ピンは、A/Dコンバータのモード制御レジスタをプログラムするシリアル・インタフェースになります。データは16ビットのシリアル・ワードでレジスタに書き込まれます。レジスタの内容を検証するため、データをレジスタから読み出すこともできます。

シリアル・データ転送は $\overline{\text{CS}}$ が“L”になると開始されます。SDIピンのデータは、 $\text{SCK}$ の先頭から16番目までの立ち上がりエッジでラッチされます。先頭から16番目より後の $\text{SCK}$ 立ち上がりエッジは無視されます。データ転送は $\overline{\text{CS}}$ が再度“H”になると終了します。

16ビットの入力ワードの先頭ビットは $\text{R}/\overline{\text{W}}$ ビットです。次の7ビットはレジスタのアドレス(A6:A0)です。最後の8ビットはレジスタのデータ(D7:D0)です。

$\text{R}/\overline{\text{W}}$ ビットが“L”の場合、シリアル・データ(D7:D0)はアドレス・ビット(A6:A0)で設定されるレジスタに書き込まれます。 $\text{R}/\overline{\text{W}}$ ビットが“H”の場合は、アドレス・ビット(A6:A0)によって設定されるレジスタ内のデータが $\text{SDO}$ ピンで読み出されます(タイミング図を参照)。読み出しコマンドの実行中、レジスタは更新されず、 $\text{SDI}$ のデータは無視されます。

$\text{SDO}$ ピンはオープン・ドレイン出力で、 $200\Omega$ のインピーダンスでグランド電位まで引き込みます。 $\text{SDO}$ を介してレジスタのデータを読み出す場合は、 $2\text{k}\Omega$ の外付けプルアップ抵抗が必要です。シリアル・データが書き込み専用で読み出す必要がない場合は、 $\text{SDO}$ をフロート状態のままにしてもかまわないため、プルアップ抵抗は不要です。

モード制御レジスタのマップを表3に示します。

### ソフトウェア・リセット

シリアル・プログラミングを使用する場合には、電源を投入して安定した後できるだけ早くモード制御レジスタをプログラムします。最初のシリアル・コマンドは、すべてのレジスタのデータ・ビットをロジック0にリセットするソフトウェア・リセットにする必要があります。ソフトウェア・リセットを実行するため、リセット・レジスタのビットD7にはロジック1を書き込みます。リセットSPI書き込みコマンドの完了後、ビットD7は自動的に0に戻ります。

### 接地とバイパス

LTC2142-14/LTC2141-14/LTC2140-14には、切れ目のないきれいなグランド・プレーンを備えたプリント回路基板が必要です。A/Dコンバータの下で最初の層には内部グランド・プレーンを備えた多層基板を推奨します。プリント回路基板のレイアウトでは、デジタル信号線とアナログ信号線をできるだけ離すようにします。特に、デジタル・トラックをアナログ信号トラックと並べて配置したり、A/Dコンバータの下に配置したりしないように注意してください。

$\text{V}_{\text{DD}}$ 、 $\text{OV}_{\text{DD}}$ 、 $\text{V}_{\text{CM}}$ 、 $\text{V}_{\text{REF}}$ 、 $\text{REFH}$ 、 $\text{REFL}$ の各ピンには、高品質のセラミック・バイパス・コンデンサを使用します。バイパス・コンデンサは、できるだけピンの近くに配置する必要があります。サイズが0402のセラミック・コンデンサを推奨します。ピンとバイパス・コンデンサを接続するトレースは短くしておく必要があり、幅はできるだけ広くします。

特に重要なのは、 $\text{REFH}$ と $\text{REFL}$ の間に配置するコンデンサです。このコンデンサは、A/Dコンバータと同じ側の回路基板上で、できるだけデバイスの近くに配置します。

アナログ入力、エンコード信号、およびデジタル出力は互いに隣接しないように配線します。これらの信号を互いに分離するためのバリヤとして、グランド領域とグランド・ビアを使用します。

### 熱伝達

LTC2142-14/LTC2141-14/LTC2140-14によって発生する熱の大半は、ダイから底面の背面パッドとパッケージのリードを通して、プリント回路基板に伝達されます。優れた電気的性能と熱性能を得るには、プリント回路基板上にある大きな接地パッドに背面パッドを半田付けする必要があります。このパッドは、多数のビアで内部のグランド・プレーンに接続します。

## アプリケーション情報

表3. シリアル・プログラミング・モードのレジスタ・マップ (PAR/SER = GND)

レジスタA0:リセット・レジスタ(アドレス00h)

D7	D6	D5	D4	D3	D2	D1	D0
RESET	X	X	X	X	X	X	X

ビット7      **RESET**      ソフトウェア・リセット・ビット

0 = 不使用

1 = ソフトウェア・リセット。すべてのモード制御レジスタが00hにリセットされる。A/Dコンバータは一時的にスリープ・モードになる。このビットはSPI書き込みコマンドの終了時に自動的にゼロに戻る。リセット・レジスタは書き込み専用。リセット・レジスタからのデータの読み出しはランダムとなる。

ビット6～0      使用されない、ドントケア・ビット

レジスタA1:パワーダウン・レジスタ(アドレス01h)

D7	D6	D5	D4	D3	D2	D1	D0
X	X	X	X	X	X	PWROFF1	PWROFF0

ビット7～2      使用されない、ドントケア・ビット

ビット1～0      **PWROFF1:PWROFF0**      パワーダウン制御ビット

00 = 通常動作

01 = チャンネル1は通常動作、チャンネル2はナップ・モード

10 = チャンネル1、チャンネル2ともナップ・モード

11 = スリープ・モード

レジスタA2:タイミング・レジスタ(アドレス02h)

D7	D6	D5	D4	D3	D2	D1	D0
X	X	X	X	CLKINV	CLKPHASE1	CLKPHASE0	DCS

ビット7～4      使用されない、ドントケア・ビット

ビット3      **CLKINV**      出力クロック反転ビット

0 = 通常のCLKOUT極性(タイミング図参照)

1 = 反転したCLKOUT極性

ビット2～1      **CLKPHASE1:CLKPHASE0**      出力クロックの位相遅延ビット

00 = CLKOUT遅延なし(タイミング図参照)

01 = CLKOUT<sup>+</sup>/CLKOUT<sup>-</sup>を45°(クロック周期・1/8)だけ遅延

10 = CLKOUT<sup>+</sup>/CLKOUT<sup>-</sup>を90°(クロック周期・1/4)だけ遅延

11 = CLKOUT<sup>+</sup>/CLKOUT<sup>-</sup>を135°(クロック周期・3/8)だけ遅延

注記: CLKOUT位相遅延機能を使う場合は、クロック・デューティ・サイクル・スタビライザもオンする必要がある

ビット0      **DCS**      クロック・デューティ・サイクル・スタビライザ・ビット

0 = クロック・デューティ・サイクル・スタビライザをオフ

1 = クロック・デューティ・サイクル・スタビライザをオン

# LTC2142-14/ LTC2141-14/LTC2140-14

## アプリケーション情報

### レジスタ A3: 出力モード・レジスタ (アドレス 03h)

	D7	D6	D5	D4	D3	D2	D1	D0
	X	ILVDS2	ILVDS1	ILVDS0	TERMON	OUTOFF	OUTMODE1	OUTMODE0
ビット7	使用されない、ドントケア・ビット							
ビット6~4	<b>ILVDS2:ILVDS0</b> LVDS 出力電流ビット 000 = 3.5mA の LVDS 出力ドライバ電流 001 = 4.0mA の LVDS 出力ドライバ電流 010 = 4.5mA の LVDS 出力ドライバ電流 011 = 不使用 100 = 3.0mA の LVDS 出力ドライバ電流 101 = 2.5mA の LVDS 出力ドライバ電流 110 = 2.1mA の LVDS 出力ドライバ電流 111 = 1.75mA の LVDS 出力ドライバ電流							
ビット3	<b>TERMON</b> LVDS 内部終端ビット 0 = 内部終端をオフ 1 = 内部終端をオン。LVDS 出力ドライバ電流は ILVDS2:ILVDS0 によって設定される電流の2倍							
ビット2	<b>OUTOFF</b> 出力のディスエーブル・ビット 0 = デジタル出力をイネーブル 1 = デジタル出力をディスエーブルし、出力を高インピーダンスにする 注記: デジタル出力をディスエーブルする場合は、デバイスもスリープ・モードまたはナップ・モードにする (両チャネルとも)。							
ビット1~0	<b>OUTMODE1:OUTMODE0</b> デジタル出力モード制御ビット 00 = フルレート CMOS 出力モード 01 = ダブルデータレート LVDS 出力モード 10 = ダブルデータレート CMOS 出力モード 11 = 不使用							

### レジスタ A4: データ・フォーマット・レジスタ (アドレス 04h)

	D7	D6	D5	D4	D3	D2	D1	D0
	X	X	OUTTEST2	OUTTEST1	OUTTEST0	ABP	RAND	TWOSCOMP
ビット7~6	使用されない、ドントケア・ビット							
ビット5~3	<b>OUTTEST2:OUTTEST0</b> デジタル出力のテスト・パターン・ビット 000 = デジタル出力のテスト・パターンをオフ 001 = すべてのデジタル出力 = 0 011 = すべてのデジタル出力 = 1 101 = 格子縞出力パターン。0F、D13~D0は1 01 0101 0101 0101と0 10 1010 1010 1010を交互に出力 111 = 交互出力パターン。0F、D13~D0は0 00 0000 0000 0000と1 11 1111 1111 1111を交互に出力 注記: 他のビットの組み合わせは使用されない							
ビット2	<b>ABP</b> 交互ビット極性モード制御ビット 0 = 交互ビット極性モードをオフ 1 = 交互ビット極性モードをオン。出力形式を強制的にオフセット・バイナリにする							
ビット1	<b>RAND</b> データ出力ランダムマイザ・モード制御ビット 0 = データ出力ランダムマイザ・モードをオフ 1 = データ出力ランダムマイザ・モードをオン							
ビット0	<b>TWOSCOMP</b> 2の補数モード制御ビット 0 = オフセット・バイナリのデータ形式 1 = 2の補数のデータ形式							

標準的応用例

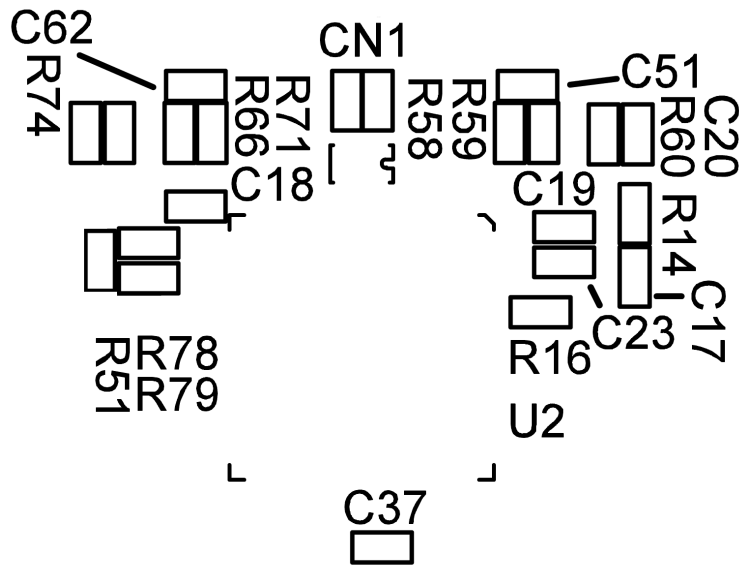

部品面シルク

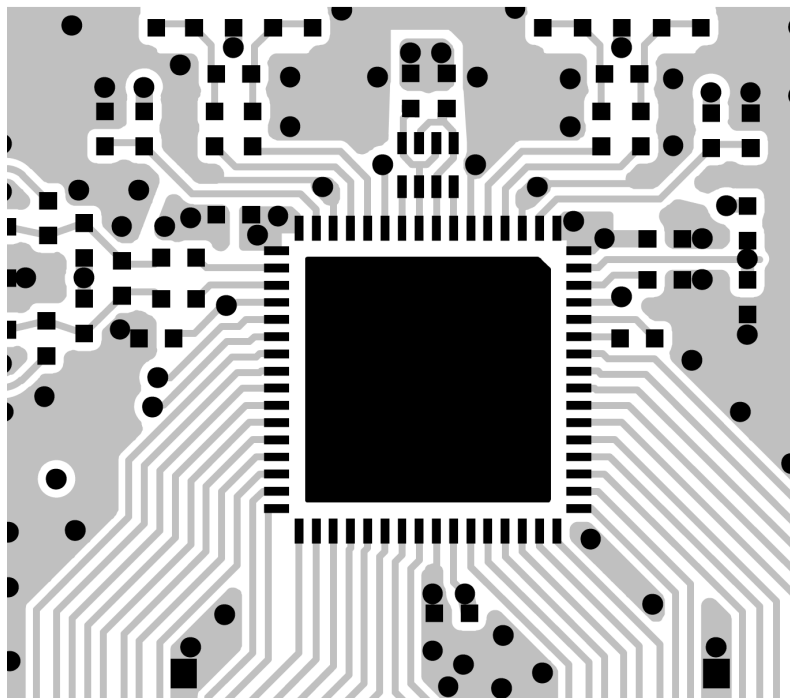

上面

標準的応用例

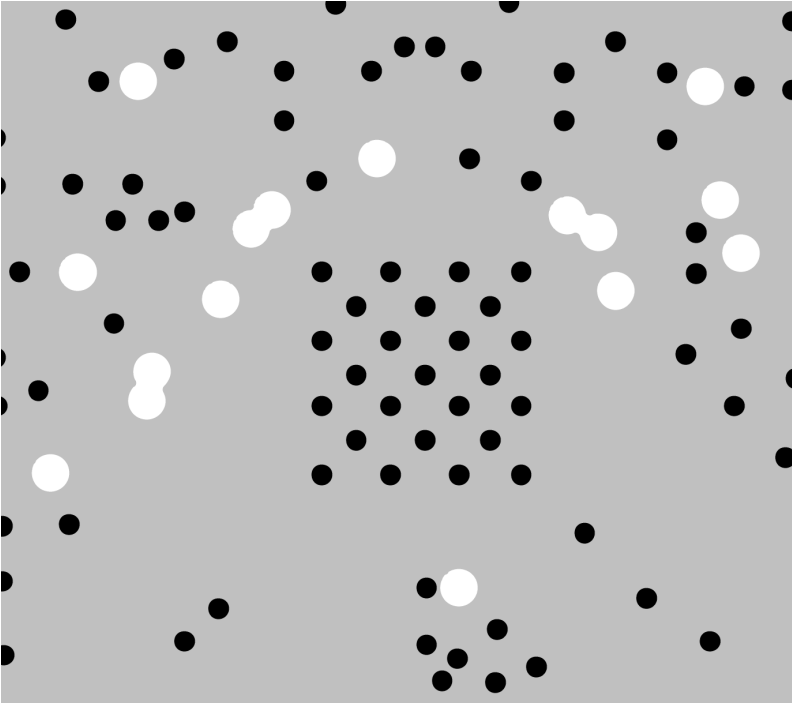

内部第2層 (GND)

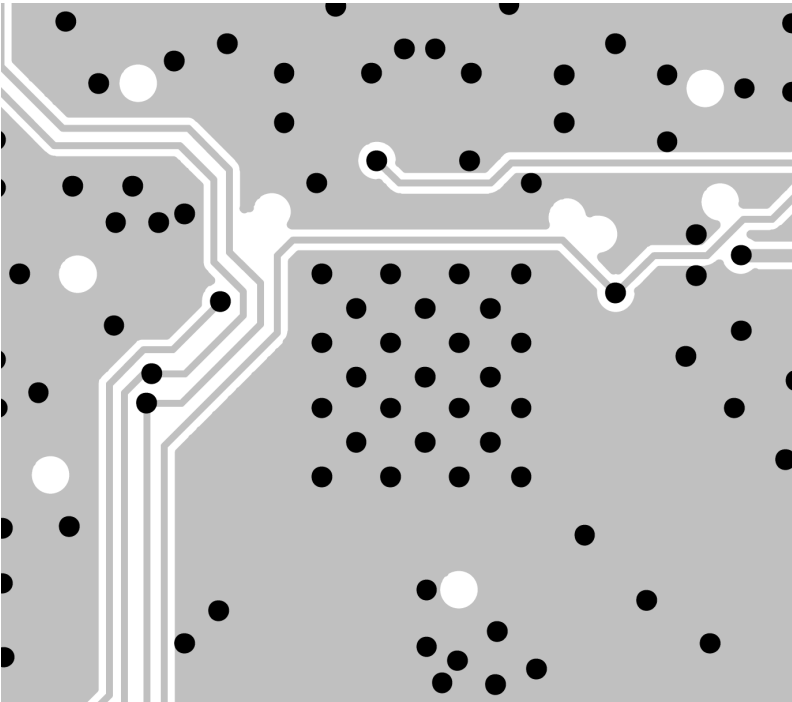

内部第3層



標準的応用例

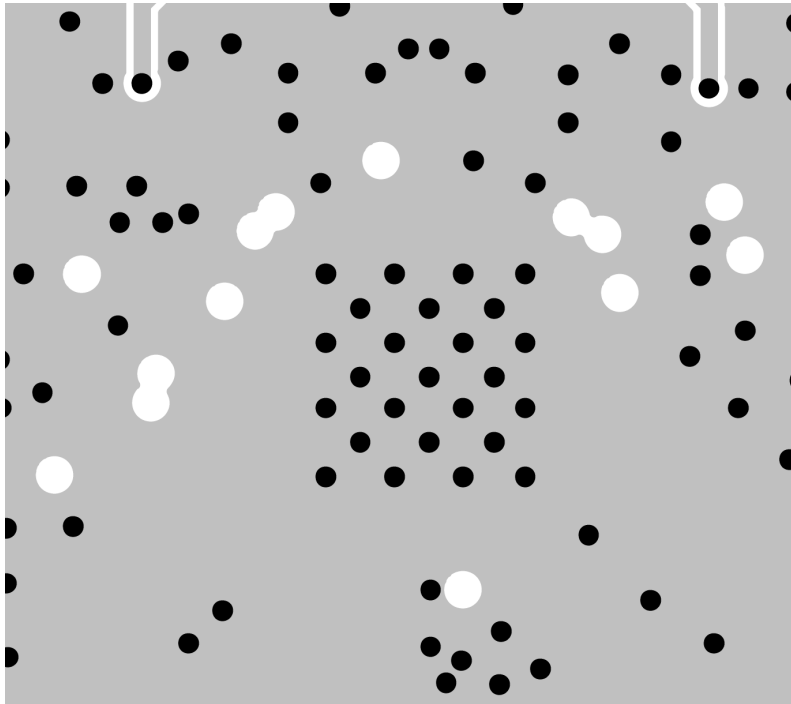

内部第4層

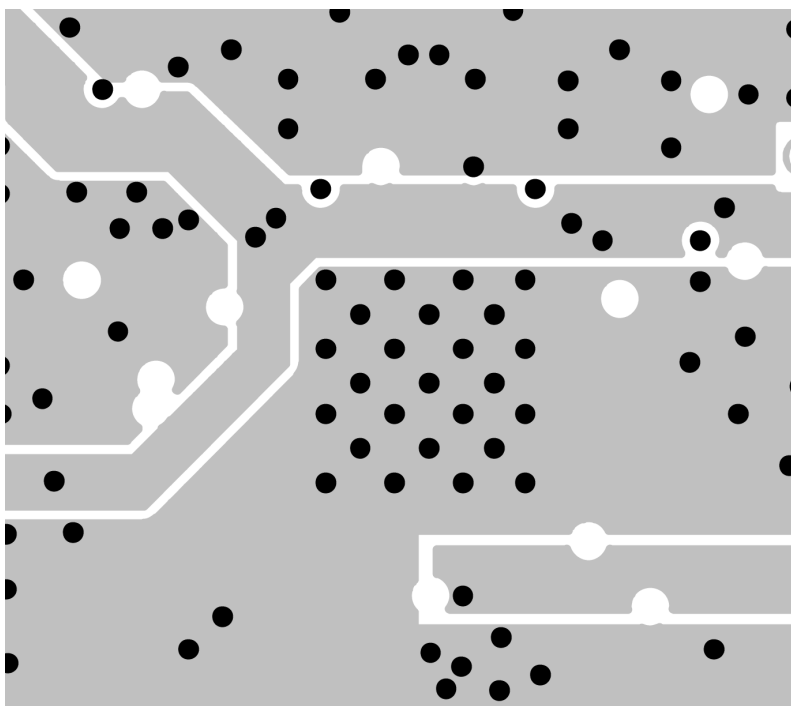

内部第5層(電源)

標準的応用例

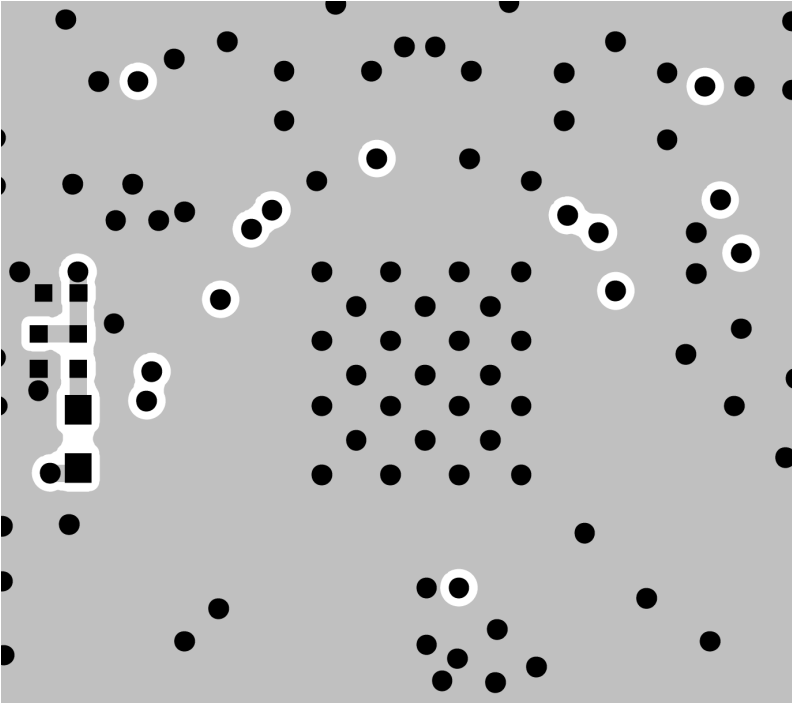

底面

標準的応用例

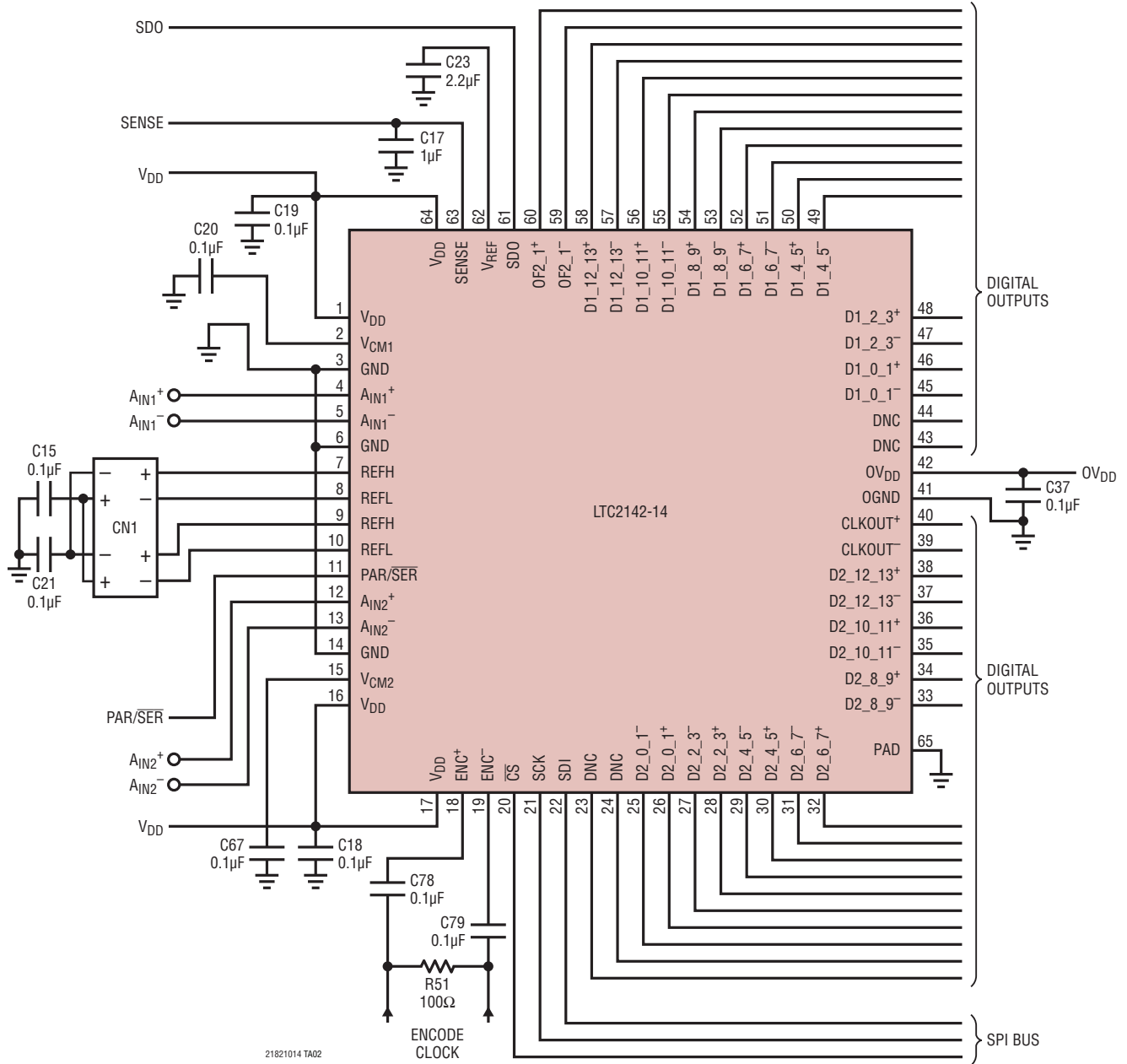

LTC2142 回路図



## 改訂履歴

REV	日付	概要	ページ番号
A	7/12	チャンネル1データバス(D1_*)のピン説明で「チャンネル1」に記述修正	16

# LTC2142-14/ LTC2141-14/LTC2140-14

## 標準的応用例

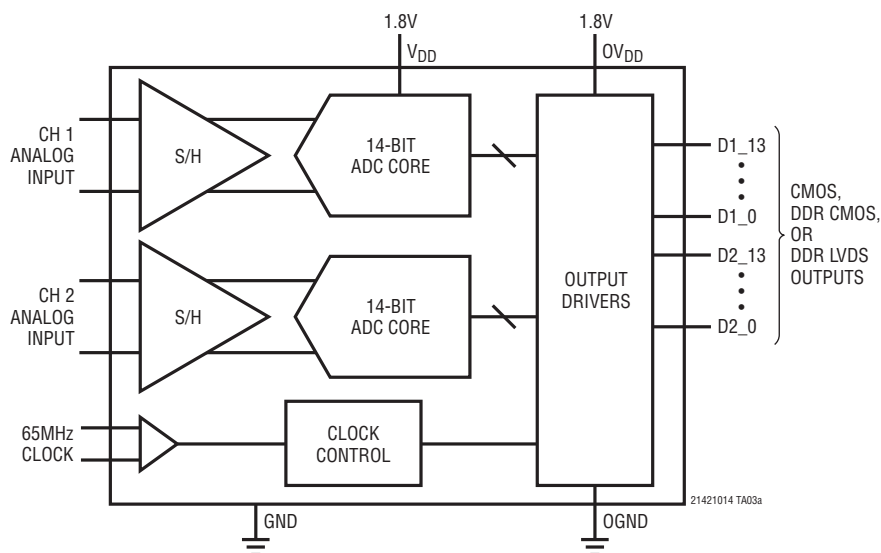

2 トーン FFT、 $f_{IN} = 70\text{MHz}$  および  $69\text{MHz}$

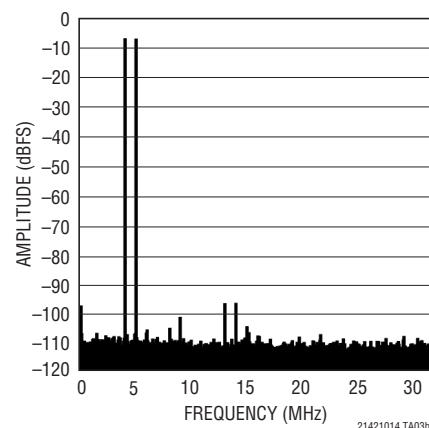

## 関連製品

製品番号	説明	注釈
<b>A/D コンバータ</b>		
LTC2259-14/LTC2260-14/ LTC2261-14	14ビット、80Msps/105Msps/125Msps、 1.8V動作のADC、超低消費電力	89mW/106mW/127mW、SNR: 73.4dB、SFDR: 85dB、DDR LVDS/ DDR CMOS/CMOS出力、6mm×6mm QFN-40
LTC2262-14	14ビット、150Msps、1.8V動作のADC、 超低消費電力	149mW、SNR: 72.8dB、SFDR: 88dB、DDR LVDS/DDR CMOS/ CMOS出力、6mm×6mm QFN-40
LTC2266-14/LTC2267-14/ LTC2268-14	14ビット、80Msps/105Msps/125Msps、 1.8V動作のデュアルADC、超低消費電力	203mW/243mW/299mW、SNR: 73.1dB、SFDR: 88dB、 シリアルLVDS出力、6mm×6mm QFN-40
LTC2266-12/LTC2267-12/ LTC2268-12	12ビット、80Msps/105Msps/125Msps、 1.8V動作のデュアルADC、超低消費電力	200mW/238mW/292mW、SNR: 70.6dB、SFDR: 88dB、 シリアルLVDS出力、6mm×6mm QFN-40
<b>RF ミキサ/復調器</b>		
LT5517	40MHz～900MHz 直接変換直交復調器	高いIIP3: 800MHzで21dBm、LO直交ジェネレータ内蔵
LT5557	400MHz～3.8GHz 高直線性ダウン コンバーティング・ミキサ	IIP3は2.6GHzで23.7dBm、3.5GHzで23.5dBm、NF = 13.2dB、 3.3V電源動作、トランス内蔵
LT5575	800MHz～2.7GHz 直接変換直交復調器	高いIIP3: 900MHzで28dBm、LO直交ジェネレータ内蔵、 RFおよびLOトランス内蔵
<b>アンプ/フィルタ</b>		
LTC6412	800MHz、31dBレンジ、アナログ制御VGA	連続調整可能な利得制御、240MHzでのOIP3: 35dBm、 ノイズフィギュア: 10dB、4mm×4mm QFN-24
LTC6605-7/LTC6605-10/ LTC6605-14	ADCドライバ付きの整合したデュアル 7MHz/10MHz/14MHzフィルタ	差動ドライバ付きの整合された2個の2次ローパス・フィルタ、 ピンでプログラム可能な利得、6mm×3mm DFN-22
<b>シグナルチェーン・レシーバ</b>		
LTM9002	14ビット・デュアル・チャンネルIF/ ベースバンド・レシーバ・サブシステム	高速ADC、パッシブ・フィルタ、固定利得差動アンプを内蔵

21421014fa